

DOCUMENTACIÓN
PISTOLA AEROGRÁFICA
FPro P

Notice : 582.097.110-SP - 1804

Fecha : 17/04/18

Anula : 23/11/17

Modif. :

TRADUCCIÓN DEL MANUAL ORIGINAL

IMPORTANTE : Lea con atención todos los documentos antes de almacenar, instalar o poner en marcha el equipo (uso exclusivamente profesional).

LAS FOTOGRAFÍAS E ILUSTRACIONES NO SON VINCULANTES. LOS MATERIALES ESTÁN SUJETOS A CAMBIOS SIN PREVIO AVISO.

SAMES KREMLIN SAS
13, chemin de Malacher
38 240 - MEYLAN - France
 : 33 (0)4 76 41 60 60

www.sames-kremlin.com



<p style="text-align: center;">FR</p> <p><u>Pour une utilisation sûre, Il est de votre responsabilité de :</u></p> <ul style="list-style-type: none"> • Lire attentivement tous les documents contenus dans le CD joint avant la mise en service de l'équipement, • D'installer, d'utiliser, d'entretenir et de réparer l'équipement conformément aux préconisations de SAMES KREMLIN ainsi qu'aux réglementations nationales et/ou locales, • Vous assurez que les utilisateurs de cet équipement ont été formés, ont parfaitement compris les règles de sécurité et qu'ils les appliquent. 	<p style="text-align: center;">UK</p> <p><u>To ensure safe use of the machinery, it is your responsibility to:</u></p> <ul style="list-style-type: none"> • Carefully read all documents contained on the enclosed CD before putting the machinery into service, • Install, use, maintain and repair the machinery in accordance with SAMES KREMLIN's recommendations and national and/or local regulations, • Make sure that the users of the machinery have received proper training and that they have perfectly understood the safety rules and apply them. 	<p style="text-align: center;">DE</p> <p><u>Eine sichere Nutzung setzt voraus, dass Sie: :</u></p> <ul style="list-style-type: none"> • alle in der CD enthaltenen Dokumente vor der Inbetriebnahme der Anlage aufmerksam lesen, • die Anlage im Einklang mit den Empfehlungen von SAMES KREMLIN sowie mit den nationalen und/oder lokalen Bestimmungen installieren, verwenden, warten und reparieren, • sich vergewissern, dass die Nutzer dieser Anlage angemessen geschult wurden, die Sicherheitsbestimmungen verstanden haben und sie anwenden.
<p style="text-align: center;">ES</p> <p><u>Para una utilización segura, será de su responsabilidad:</u></p> <ul style="list-style-type: none"> • leer atentamente todos los documentos que se incluyen en el CD adjunto antes de la puesta en servicio del equipo, • instalar, utilizar, efectuar el mantenimiento y reparar el equipo con arreglo a las recomendaciones de SAMES KREMLIN y a la normativa nacional y/o local, • cerciorarse de que los usuarios de este equipo han recibido la formación necesaria, han entendido perfectamente las normas de seguridad y las aplican. 	<p style="text-align: center;">IT</p> <p><u>Per un uso sicuro, vi invitiamo a:</u></p> <ul style="list-style-type: none"> • leggere attentamente tutta la documentazione contenuta nel CD allegato prima della messa in funzione dell'apparecchio, • installare, utilizzare, mantenere e riparare l'apparecchio rispettando le raccomandazioni di SAMES KREMLIN, nonché le normative nazionali e/o locali, • accertarvi che gli utilizzatori dell'apparecchio abbiano ricevuto adeguata formazione, abbiano perfettamente compreso le regole di sicurezza e le applichino. 	<p style="text-align: center;">PT</p> <p><u>Para uma utilização segura, é da sua responsabilidade:</u></p> <ul style="list-style-type: none"> • Ler atentamente todos os documentos incluídos no CD em anexo antes de pôr o equipamento em funcionamento, • Proceder à instalação, utilização, manutenção e reparação do equipamento de acordo com as preconizações de SAMES KREMLIN, bem como com outros regulamentos nacionais e/ou locais aplicáveis, • Assegurar-se que os utilizadores do equipamento foram devidamente capacitados, compreenderam perfeitamente e aplicam as devidas regras de segurança.
<p style="text-align: center;">NL</p> <p><u>Voor een veilig gebruik dient u:</u></p> <ul style="list-style-type: none"> • alle document op de bijgevoegde cd aandachtig te lezen alvorens het apparaat in werking te stellen, • het apparaat te installeren, gebruiken, onderhouden en repareren volgens de door SAMES KREMLIN gegeven aanbevelingen en overeenkomstig de nationale en/of plaatselijke reglementeringen, • zeker te stellen dat de gebruikers van dit apparaat zijn opgeleid, de veiligheidsregels perfect hebben begrepen en dat zij die ook toepassen. 	<p style="text-align: center;">SE</p> <p><u>För en säker användning av utrustningen ansvarar ni för följande:</u></p> <ul style="list-style-type: none"> • Läs noga samtliga dokument som finns på den medföljande cd-skivan innan utrustningen tas i drift. • Installera, använd, underhåll och reparera utrustningen enligt anvisningarna från SAMES KREMLIN och enligt nationella och/eller lokala bestämmelser. • Försäkra er om att användare av denna utrustning erhållit utbildning, till fullo förstått säkerhetsföreskrifterna och tillämpar dem. 	<p style="text-align: center;">FI</p> <p><u>Käytön turvallisuuden varmistamiseksi velvollisuutesi on:</u></p> <ul style="list-style-type: none"> • Lukea huolella kaikki CD:llä olevat asiakirjat ennen laitteiston käyttöönottoa, • Noudataa laitteiston asennuksessa, käytössä, kunnossapidossa ja huollossa SAMES KREMLIN in suosituksia sekä kansallisia ja/tai paikallisia määräyksiä, • Varmistaa, että laitteiston käyttäjät ovat koulutettuja ja ymmärtävät täysin turvallisuusmääräykset ja miten niitä sovelletaan.
<p style="text-align: center;">PL</p> <p><u>Dla zapewnienia bezpiecznego użytkowania na użytkownika spoczywa obowiązek:</u></p> <ul style="list-style-type: none"> • Uwážnego zapoznania się ze wszystkimi dokumentami znajdującymi się na załączonej płycie CD przed pierwszym uruchomieniem urządzenia, • Instalowania, użytkowania, konserwacji i naprawy urządzenia zgodnie z zaleceniami firmy SAMES KREMLIN oraz z przepisami miejscowymi, • Upewnienia, że wszyscy przeszkoleni użytkownicy urządzenia zrozumieli zasady bezpieczeństwa i stosują się do nich. 	<p style="text-align: center;">CS</p> <p><u>Pro bezpečné používání jste povinni:</u></p> <ul style="list-style-type: none"> • Před uvedením zařízení do provozu si pozorně přečt' veškeré dokumenty obsažené na přiloženém CD, • Nainstalovat, používat, udržívat a opravovat zařízení v souladu s pokyny firmy SAMES KREMLIN a s národními a/nebo místními legislativními předpisy, • Ujistit se, že uživatelé tohoto zařízení byli vyškoleni, že dokonale pochopili bezpečnostní pravidla a že je dodrží. 	<p style="text-align: center;">SL</p> <p><u>Za varno uporabo ste dolžni:</u></p> <ul style="list-style-type: none"> • natančno prebrati vse dokumente na CD pred zagonom stroja, • instalirati, uporabljati, vzdrževati in popravljati opremo po določilih SAMES KREMLIN in v skladu z veljavnimi nacionalnimi in/ali lokalnimi predpisi, • poskrbeti, da so uporabniki te opreme ustrezno usposobljeni, poznajo varnostne predpise in da jih upoštevajo.
<p style="text-align: center;">SK</p> <p><u>V záujme bezpečného je vašou povinnosťou:</u></p> <ul style="list-style-type: none"> • pozorne si prečítať všetky dokumenty obsiahnuté na priloženom CD predtým, ako zariadenie uvediete do prevádzky, • nainštalovať, používať, udržiavať a opravovať zariadenie v súlade s odporúčaniami spoločnosti SAMES KREMLIN a národnými a/alebo miestnymi predpismi, • uistiť sa, že používatelia tohto zariadenia boli zaškolení, riadne porozumeli pravidlám bezpečnosti a používajú ich. 	<p style="text-align: center;">HU</p> <p><u>A biztonságos használat érdekében az Ön felelőssége, hogy:</u></p> <ul style="list-style-type: none"> • a berendezés üzembe helyezése előtt figyelmesen elolvassa a mellékelt CD által tartalmazott összes dokumentumot, • a berendezést a SAMES KREMLIN ajánlásainak valamint a nemzeti és/vagy helyi szabályozásoknak megfelelően helyezze üzembe, használja, tartsa karban és javítsa, • megbizonyosodjon róla, hogy a berendezés felhasználói képzettek, tökéletesen megértették és alkalmazzák a biztonsági előírásokat. 	<p style="text-align: center;">RO</p> <p><u>Pentru o utilizare sigură, este responsabilitatea dvs. să:</u></p> <ul style="list-style-type: none"> • Citiți cu atenție toate documentele de pe CD-ul anexat, înainte de punerea în funcțiune a echipamentului, • Instalați, utilizați, întrețineți și reparați echipamentul conform instrucțiunilor SAMES KREMLIN precum și reglementărilor naționale și/sau locale, • Vă asigurați că utilizatorii acestui echipament au fost instruiți, au înțeles perfect regulile de securitate și le aplică integral.

Déclaration(s) de conformité au verso de ce document / Declaration(s) of conformity at the back of this document / Konformitätserklärung(en) auf der Rückseite dieser Unterlage / Declaración (es) de conformidad en el reverso de este documento / Dichiarazione/i di conformità sul retro del presente documento / Declaração(ões) de conformidade no verso do documento / Conformiteitsverklaring(en) op de keerzijde van dit document / Försäkran om överensstämmelse på omstående sida av detta dokument / Vaatimustenmukaisuusvakuutukset tämän asiakirjan kääntöpuolella / Deklaracja(e) zgodności na odwrocie dokumentu / Prohlášení o shodě se nachází/nacházejí na zadní straně tohoto dokumentu / Deklaracja(e) o skladnosti na hrtni strani tega dokumenta / Vyhlášení/-a o zhode sa nachádzajú na zadnej strane dokumentu / A dokumentum hátlapján szereplő megfelelőségi nyilatkoz(ok) / Declarații de conformitate pe versoul acestui document



DECLARATION UE DE CONFORMITE
EU DECLARATION OF CONFORMITY
EU-KONFORMITÄTSEKTLÄRUNG
DECLARACIÓN UE DE CONFORMIDAD
DICHIARAZIONE DI CONFORMITÀ UE
DECLARAÇÃO UE DE CONFORMIDADE
EU-CONFORMITEITSVERKLARING
EU-FÖRSÄKRAN OM ÖVERENSSTÄMMELSE
EU-VAAITIMUKSEN MUKAISUUSVAKUUTUS
DEKLARACJA ZGODNOŚCI UE
EU PROHLÁŠENÍ O SHODĚ
IZJAVA EU O SKLADNOSTI
VYHLÁŠENIE O ZHODE
EU-MEGFELELŐSÉGI NYILATKOZAT
DECLARAȚIA DE CONFORMITATE UE

Le fabricant / The manufacturer / Der Hersteller / El fabricante / Il produttore / O fabricante / De fabrikant / Tillverkare / Valmistaja / Producent / Výrobce / Proizvajalec / Výrobca / Gyártó / Fabricantul:	SAMES KREMLIN SAS 13, chemin de Malacher 38 240 - MEYLAN - FRANCE Tél. : 33 (0)4 76 41 60 60
---	--

Déclare que le matériel désigné ci-après / Herewith declares that the equipment / erklart hiermit, dass die / Declara que el material designado a continuación / Dichiaro che il materiale sottoindicato / Declara que o material a seguir designado / verklaart dat de hieronder aangeduide apparatuur / Kungör att den utrustning som anges här nedan / ilmoittaa, että alla mainitut laitteistot / Oświadczam, że wymienione poniżej urządzenia / Prohlašuje, že níže uvedené vybavení / Izjavljam, da je opisana oprema spodaj / Vyhlasuje, že zariadenie uvedené nižšie / Kijelenti, hogy a megjelölt anyag a továbbiakban / Declară că echipamentul precizat mai jos:

PISTOLETS MANUELS DE PULVERISATION PNEUMATIQUES / AIRSPRAY MANUAL SPRAYING GUNS
/ LUFTZERSTÄUBENDE HAND-SPRITPISTOLEN / PISTOLAS MANUALES DE PULVERIZACIÓN AEROGRÁFICA

FPRO LOCK P LP
FPRO LOCK P CONV
FPRO P LP
FPRO P CONV

Est conforme à la législation d'harmonisation de l'Union applicable suivante / Is in conformity with the relevant Union harmonisation legislation / Erfüllt die einschlägigen Harmonisierungsrechtsvorschriften der Union / es conforme con la legislación de armonización pertinente de la Unión / è conforme alla pertinente normativa di armonizzazione dell'Unione / in overeenstemming met de desbetreffende harmonisatiewetgeving van de Unie / med den relevanta harmoniserade unionslagstiftningen / on asiaa koskevan unionin yhdenmukaistamislainsäädännön vaatimusten mukainen / jest zgodny z odpowiednimi wymaganiami unijnego prawodawstwa harmonizacyjnego / Shoduje se s následující příslušnou evropskou harmonizační legislativou / V skladu s harmonizirano zakonodajno Unije / Je v súlade s uplatniteľnými harmonizačnými právnymi predpismi EÚ / Megfelel a következő alkalmazandó uniós harmonizációs szabályozásnak / Este conform cu legislația aplicabilă de armonizare de mai jos

Directive ATEX / ATEX Directive / ATEX Richtlinie / Directiva ATEX / Direttiva ATEX / Diretiva ATEX / ATEX-Richtlijn / ATEX-direktivet / ATEX-direktivi / Dyrektywa ATEX / Směrnice ATEX / Direktiva ATEX / Smernica ATEX / ATEX-irányelv	2014/34/UE
 II 2G Ex h IIA T6 X Gb Procédure d'évaluation de la conformité : Module A Documentation technique (Annexe VIII) archivée par : / Conformity assessment procedure: Module A Technical documentation (ANNEX VIII) recorded by: / Verfahren zur Konformitätsbewertung: Modul A Technische Unterlagen (ANLAGE VIII) archiviert durch: / Procedimiento de evaluación de la conformidad: Módulo A Documentación técnica (ANEXO VIII) archivada por: / Procedura di valutazione della conformità: Modulo A Documentazione tecnica (ALLEGATO VIII) archiviata a cura di: / Procedimento de avaliação da conformidade: Módulo A Documentação técnica (ANEXO VIII) arquivada por: / Conformiteitsbeoordelingsprocedure: Module A Technische documentatie (BIJLAGE VIII) gearhiveerd door: / Förfarande för bedömning av överensstämmelse: Modul A Teknisk dokumentation (BILAGA VIII) arkiverad av: / Vaatimustenmukaisuusarviointimenetelmä: moduuli A Tekninen dokumentaatio (LIITE VIII) arkistoitu: / Procedura oceny zgodności: Modul A Dokumentacja technicznej (ZAŁĄCZNIK VIII) zarchiwizowane przez: / Postup posuzování shody: Modul A Technická dokumentace (PŘÍLOHA VIII) archivována: / Postopek preverjanja skladnosti: Modul A Tehnična dokumentacija (PRILOGA VIII), arhival: / Postup posudzovania zhody: Modul A Technická dokumentácia (PRÍLOHA VIII) archivovaná prostredníctvom: / Megfelelősgértékelési eljárás: A. modul Műszaki dokumentáció (VIII. MELLÉKLET) archiválta: / Procedura de evaluare a conformității: Modulul A Documentația tehnică (ANEXA VIII) este arhivată de: INERIS 0080 - 60550 Verneuil-en-Halatte - France	

La présente déclaration de conformité est établie sous la seule responsabilité du fabricant / This declaration of conformity is issued under the sole responsibility of the manufacturer / Die alleinige Verantwortung für die Ausstellung dieser Konformitätserklärung trägt der Hersteller / La presente declaración de conformidad se expide bajo la exclusiva responsabilidad del fabricante / La presente dichiarazione di conformità è rilasciata sotto la responsabilità esclusiva del fabbricante / A presente declaração de conformidade é emitida sob a exclusiva responsabilidade do fabricante / Deze conformiteitsverklaring wordt verstrekt onder volledige verantwoordelijkheid van de fabrikant / Denna försäkran om överensstämmelse utfärdas på tillverkarens eget ansvar / Tämä vaatimustenmukaisuusvakuutus on annettu valmistajan yksinomaisella vastuulla / Niniejsza deklaracja zgodności wydana zostaje na wyłączną odpowiedzialność producenta / Toto prohlášení o skodě se vydává na výhradní odpovědnost výrobce / Za izdajo te izjave o skladnosti je odgovoren izključno proizvajalec / Toto vyhlásenie o zhode sa vydáva / na vlastnú zodpovednosť výrobcu / Ezt a megfelelőségi nyilatkozatot a gyártó kizárólagos felelőssége mellett adják ti / Prezenta declarație de conformitate este emisă pe răspunderea exclusivă a producătorului.



Philippe PROVENAZ

Directeur Innovation & Développement / Innovation & Development
Director / Direktor für Innovation & Entwicklung / Director de
Inovación y Desarrollo / Direttore Innovazione e sviluppo
/ Diretor de Inovação / Manager Innovatie en Ontwikkeling / Direktör
för Forskning och Utveckling / Innovaatio- ja kehitysjohtaja
/ Dyrektor ds. Innowacji I Rozwoju / Ředitel pro inovace a vývoj
/ Direktor za inovacije in razvoj / Riaditel' pre inováciu a rozvoj
/ Innovációs és fejlesztési igazgató / Director Inovație și Dezvoltare

Fait à Meylan, le / Established in Meylan, on / Geschehen zu Meylan, am / En Meylan, a / Redatto a Meylan, / Vastgesteld te Meylan, / Utformat i
Meylan, den / Meylan, Ranska, / Sporządzono w Meylan, dnia / Meylan, dnia / V Meylanu, / V Meylan dňa / Kelt Meylanban, / Întocmită la Meylan,
pe data de 20/04/2018 - 04/20/2018



INSTRUCCIONES DE SEGURIDAD Y DE INSTALACIÓN

TRADUCCIÓN DEL LIBRO ORIGINAL

IMPORTANTE: Lea con atención todos los documentos antes de almacenar, instalar o poner en marcha el equipo (uso exclusivamente profesional).

LAS FOTOGRAFÍAS E ILUSTRACIONES NO SON VINCULANTES. LOS MATERIALES ESTÁN SUJETOS A CAMBIOS SIN PREVIO AVISO.

SAMES KREMLIN SAS
13, chemin de Malacher
38 240 - MEYLAN - France
☎ : 33 (0)4 76 41 60 60

www.sames-kremlin.com

1. SEGURIDAD

NORMAS GENERALES DE SEGURIDAD



¡OJO! : Este equipo puede ser peligroso si no lo utiliza, lo desmonta y lo vuelve a montar en conformidad con las instrucciones mencionadas en este libro y en todas las Normas Europeas y reglamentación nacional de seguridad aplicables.

Leer con atención todas las instrucciones más adelante antes de poner en marcha el equipo.

Utilizar este equipo supone que el personal ha seguido la formación adecuada.

El responsable de taller debe comprobar que el personal haya leído y entendido todas las instrucciones de seguridad de este equipo, así como las que se refieren a otros componentes y accesorios de la instalación.

Leer con atención todas las instrucciones de utilización y las etiquetas de los equipos antes de poner en marcha el equipo.

Una utilización inadecuada o un funcionamiento inadecuado puede provocar lesiones graves. Este material es sólo para uso profesional. Utilizarlo para el uso al cual se especifica.

Protectores (capó motor, protector de acoplamiento, cárteres,...) se colocan para una utilización segura del material.

El fabricante no se hace responsable, en caso de daños personales, así como de las averías y / o daños del material, resultantes de la destrucción, la ocultación o la retirada total o parcial de los protectores.

No modificar o transformar el material. SAMES KREMLIN suministra o aprueba en exclusiva las piezas y accesorios. Comprobar el material periódicamente. Cambiar las piezas defectuosas o desgastadas.

Nunca ir más allá de las presiones máximas de trabajo de los componentes del equipo.

Siempre respetar las leyes en vigor en materia de seguridad, incendios y electricidad del país donde se utilizará el material. Utilizar productos o disolventes compatibles con las piezas en contacto con el producto (Consultar ficha técnica del fabricante del producto).

PICTOGRAMAS

					
¡OJO! : PELLIZCO	¡OJO! : ELEVADOR EN MOVIMIENTO	¡OJO! : PARTES EN MOVIMIENTO	¡OJO! : PALETA EN MOVIMIENTO	NO SUPERE ESTA PRESIÓN	¡OJO! : ALTA TENSIÓN
					
VÁLVULA DE DESPRESURIZACIÓN O DE PURGA	¡OJO! : TUBERÍA BAJO TENSIÓN	OBLIGATORIO LLEVAR GAFAS PROTECTORAS	OBLIGATORIO LLEVAR GANTES PROTECTORES	RIESGOS DE EMANACIÓN DE PRODUCTO	¡OJO! : PARTES O SUPERFICIES CALIENTES
					
¡OJO! : ELECTRICIDAD	¡OJO! : RIESGOS DE INFLAMACIÓN	RIESGO DE EXPLOSIÓN	TOMA DE TIERRA	PELIGRO (USUARIO)	PELIGRO LESIONES GRAVES

PELIGROS DE PRESIÓN



La seguridad impone que se monta una válvula de corte **aire de descompresión** en el circuito alimentación del motor de la bomba para dejar correr el aire encerrado cuando se corta esta alimentación. Sin tal precaución, el aire residual del motor puede hacer funcionar la bomba y provocar un accidente grave.

Se debe instalar también una **válvula de purga producto** en el circuito de producto para poder purgarlo (después de cortar el aire al motor y su descompresión) antes de intervenir sobre el equipo. Estas válvulas quedarán cerradas para el aire y abiertas para el producto durante la intervención.

PELIGROS DE INYECCIÓN



La tecnología "ALTA PRESIÓN" impone tomar muchas precauciones; su utilización puede provocar fugas peligrosas. Hay por consecuencia un riesgo de inyección de productos en las partes del cuerpo que están expuestas, lo que puede provocar lesiones graves y posibles amputaciones:

- Una inyección de producto en la piel u otras partes del cuerpo (ojos, dedos...) debe tratarse en urgencia con asistencias médicas apropiadas.
- Nunca dirigir el chorro hacia otra persona. Nunca intentar para el chorro con las manos o los dedos tampoco con trapos,...
- **Seguir imperativamente las etapas de descompresión y de purga** para toda operación de limpieza, comprobación, mantenimiento del material o limpieza de las boquillas de la pistola.
- Para pistolas equipadas con un sistema de seguridad, siempre bloquear el gatillo cuando la pistola no está en marcha.

PELIGROS INCENDIO - EXPLOSIÓN - ARCO ELÉCTRICO - ELECTRICIDAD ESTÁTICA



Una toma de tierra incorrecta, una ventilación insuficiente, llamas o chispas pueden provocar explosión o incendio y causar heridas graves. Para impedir estos riesgos, particularmente durante la utilización de las bombas, es conveniente seguir las instrucciones siguientes :

- Conectar a la tierra el material, las piezas a tratar, los bidones de producto y de limpieza,
- Comprobar la correcta ventilación de la zona,
- Mantener la zona de trabajo limpia y sin trapos, papeles, disolventes,
- No hacer funcionar conmutadores eléctricos en presencia de vapores o durante las aplicaciones,
- Interrumpir inmediatamente la aplicación en presencia de arcos eléctricos,
- Almacenar todos los líquidos fuera de la zona de trabajo,
- Utilizar productos cuyo punto de inflamación es lo más alto posible, para impedir todo riesgo de formación de los gases y vapores inflamables (consultar los datos de seguridad de los productos),
- Equipar los bidones con tapas para reducir la difusión de gas y vapores en la cabina.

PELIGROS DE LOS PRODUCTOS TÓXICOS



Los productos o vapores tóxicos pueden provocar heridas graves en contacto con el cuerpo, los ojos, bajo la piel, pero también por inyección o inhalación.

Es imperativo:



- Conocer el tipo de producto utilizado y los peligros que representa,
- Almacenar los productos en zonas apropiadas,
- Colocar el producto utilizado durante la aplicación en un recipiente adecuado,
- Vaciar los productos en conformidad con la legislación del país donde se utiliza el material,
- Llevar ropa y protecciones adecuadas,



Llevar gafas, orejeras, guantes, zapatos, monos protectores y máscaras para las vías respiratorias. (Consultar el capítulo "Protección individual" de la guía de selección SAMES KREMLIN).

¡OJO!



Prohibido utilizar disolventes con base de hidrocarburo halogenado, así como productos que contienen estos disolventes en presencia de **aluminio** o **cinc**. Al no respetar estas instrucciones, el usuario se expone a riesgos de explosión que provocan heridas graves o mortales.



PRECONIZACIONES RELATIVAS A LOS EQUIPOS

**Protectores (capó motor, protector de acoplamiento, cárteres,...) se colocan para una utilización segura del material.
El fabricante no se hace responsable, en caso de daños personales, así como de las averías y / o daños del material, resultantes de la destrucción, la ocultación o la retirada total o parcial de los protectores.**

BOMBA



Es imperativo comprobar las compatibilidades de los motores y de las bombas antes de acoplarlos, así como leer y entender las instrucciones particulares de seguridad. Estas instrucciones se encuentran en los libros de instrucciones de las bombas.



El motor neumático está destinado a acoplarse con una bomba. Nunca modificar el sistema de acoplamiento. Dejar las manos fuera de las piezas en movimiento. Estas piezas deben ser limpias. Antes de poner en marcha o utilizar la bomba, leer con atención las ETAPAS DE DESCOMPRESIÓN. Comprobar que las válvulas de aire de descompresión y de purga funcionen correctamente.

TUBERÍAS

- Alejar las tuberías de las zonas de circulación, de las piezas en movimiento y de las zonas calientes.
- Nunca exponer las tuberías de producto a temperaturas superiores a 60°C o inferiores a 0°C.
- No utilizar las tuberías para arrastrar o desplazar el material.
- Apretar todos los racores, así como las tuberías y los racores de unión antes de poner en marcha el equipo.
- Comprobar las tuberías regularmente, cambiarlas en caso de desgaste.
- Nunca superar la presión máxima de servicio indicada en la tubería (PMS).

PRODUCTOS EMPLEADOS

Teniendo en cuenta que los usuarios emplean una diversidad de productos, y que es imposible enumerar la totalidad de las características de las sustancias químicas, de sus interacciones y de su evolución en el tiempo, SAMES KREMLIN no podrá ser responsable :

- de la incorrecta compatibilidad de los materiales en contacto,
- de los riesgos inherentes para con el personal y el medioambiente,
- de los desgastes, de los desajustes de regulación o del mal funcionamiento del material o de las instalaciones, así como de las calidades del producto final.

El usuario tendrá que identificar e impedir los peligros potenciales inherentes, como vapores tóxicos, incendios o explosiones cuando se utilizan los productos. Tendrá que establecer los riesgos de reacciones inmediatas o debidos a las exposiciones frecuentes sobre el personal.

SAMES KREMLIN declina toda responsabilidad, por heridas corporales o psíquicas o por prejuicios materiales directos o indirectos debidos a la utilización de sustancias químicas.

2. MANIPULACIÓN



Compruebe el peso y las dimensiones del equipo.

(☞ consulte párrafo "Características" del libro de instrucciones)

Si el peso o las dimensiones son importantes, el equipo debe manipularse con medios apropiados. Sólo un personal especializado puede llevar a cabo la manipulación y el desplazamiento de la máquina, que se efectuará en un lugar horizontal, correctamente despejado para impedir riesgos de caída y de aplastamiento de personas.

El centro de gravedad no está en el centro de la máquina: efectue a mano una prueba de estabilidad después de levantar el conjunto unos 10 cm máximo.

La manipulación del conjunto (ej.: bomba en elevador) se efectuará mediante una carretilla elevadora cojiendo el conjunto por debajo del chasis.



Nota : Cada motor de bomba se equipa con un anillo. Este anillo sirve para elevar una bomba y no debe en ningún caso utilizarse para la manipulación de un conjunto completo.

3. ALMACENAMIENTO

Almacenamiento antes de instalar el equipo

- Temperatura ambiente de almacenamiento : 0 / +50 °C,
- Proteger el conjunto del polvo, del agua, de la humedad y de los choques.

Almacenamiento después de instalar el equipo :

- Temperatura de funcionamiento : +15 / +35° C,
- Proteger el conjunto del polvo, del agua, de la humedad y de los choques.

4. INSTALACIÓN EN LA ZONA DE TRABAJO

La máquina está en un suelo horizontal, estable (ej : badosa de hormigón).

Los materiales que no son móviles deben fijarse al suelo con medios de fijación adecuados (tornillos, pernos,...) que permiten estabilizarlos durante su utilización.



Para impedir riesgos causados por la electricidad estática, el material, así como sus componentes, deben estar conectados a tierra.

- **Para los equipamientos de bombeo** (bombas, elevadores, chasis...), se fija un hilo de sección 2,5 mm² en el material. Utilizar este hilo para conectar el material "a tierra". En los casos de medio ambiente severos (protección mecánica del hilo de toma a tierra insuficiente, vibraciones, material móvil...), dónde los daños de la función de toma a tierra son probables, el usuario deberá sustituir al hilo de 2,5 mm. ² proporcionado, por un dispositivo más adaptado a su medio ambiente (hilo de sección más grande, trenza de masa, fijación por terminal a ojal...)

Hacer controlar la continuidad de la tierra por un electricista cualificado. Si la continuidad de la tierra no está garantizada, comprobar el terminal, el hilo y el punto de toma a tierra. Nunca hacer funcionar el material sin haber solucionado este problema.

- **La pistola** se conecta "a tierra" mediante una tubería de producto o una tubería de aire. En el caso de una pulverización mediante una pistola con bote, la tubería de aire tendrá que ser conductora.
- **Los materiales a pintar** deben también conectarse "a tierra", mediante pinzas con cables, o si están colgados, mediante ganchos que deben estar siempre limpios.

La totalidad de los objetos situados en la zona de trabajo también tienen que conectarse a tierra.



- **Nunca almacenar** más productos inflamables de los necesarios dentro de la zona de trabajo,
- Estos productos deben conservarse en **recipientes homologados** y conectados a tierra,
- Utilizar únicamente **cubos metálicos** conectados a tierra para la utilización de disolventes de limpieza,
- **Prohibido utilizar cartones y papeles** porque no son buenos conductores y a veces pueden ser aislantes.

5. MARCAJE MATERIALES



Cada equipo se equipa con una placa de señalización con la razón social del fabricante, la referencia del aparato y los datos importantes para la utilización del aparato (presión, potencia,...) y a veces el logo representado al lado.

Este equipo está diseñado y se concibe con materiales y componentes de alta calidad que pueden ser reciclados y reutilizados.

La directiva europea 2012/19/UE se aplica a todos los equipos marcados con este pictograma (basura cruzada). Por favor, infórmese de los sistemas de reciclados que existen para los equipos eléctricos y electrónicos.

Por favor, actúe según las normas locales y **no se deshaga del equipo en lugares inapropiados**. Una eliminación correcta de este equipo podrá ayudar a prevenir potenciales consecuencias negativas para el medioambiente y la salud.



PISTOLA AEROGRÁFICA

FPro P

Desmontaje / Montaje

TRADUCCIÓN DEL LIBRO ORIGINAL

IMPORTANTE : Lea con atención todos los documentos antes de almacenar, instalar o poner en marcha el equipo (uso exclusivamente profesional).

LAS FOTOGRAFÍAS E ILUSTRACIONES NO SON VINCULANTES. LOS MATERIALES ESTÁN SUJETOS A CAMBIOS SIN PREVIO AVISO.

SAMES KREMLIN SAS
13, chemin de Malacher
38 240 - MEYLAN - France
☎ : 33 (0)4 76 41 60 60

www.sames-kremlin.com



¡OJO! :

Antes de intervenir en la pistola, cortar la alimentación en aire comprimido y descomprimir los circuitos mandando la apertura de la pistola.

La pistola es de conformidad a la directva ATEX y no debe ser modificada, en ningún caso.

SAMES KREMLIN no se hace responsable de que esta preconización no sea respetada.

Antes de desmontar un componente de la pistola :

- Cortar la alimentación general de la bomba,
- Vaciar la pintura que está en el bote o el recipiente,
- Llenar el bote o el recipiente con el disolvente de limpieza,
- Pulverizar el disolvente hasta que salga limpio,
- Cortar la presión de alimentación en aire de la pistola,
- Cortar la presión producto,
- Desmontar la pieza que se tiene que limpiar o cambiar.

Antes de cada operación de montaje :

- **Limpiar las piezas con el disolvente de limpieza compatible mediante un pincel y un cepillo,**
- **Montar juntas nuevas si necesario sin olvidar de engrasarlas con grasa PTFE,**
- **Montar juntas nuevas si necesario.**

FPRO P LP - CONV

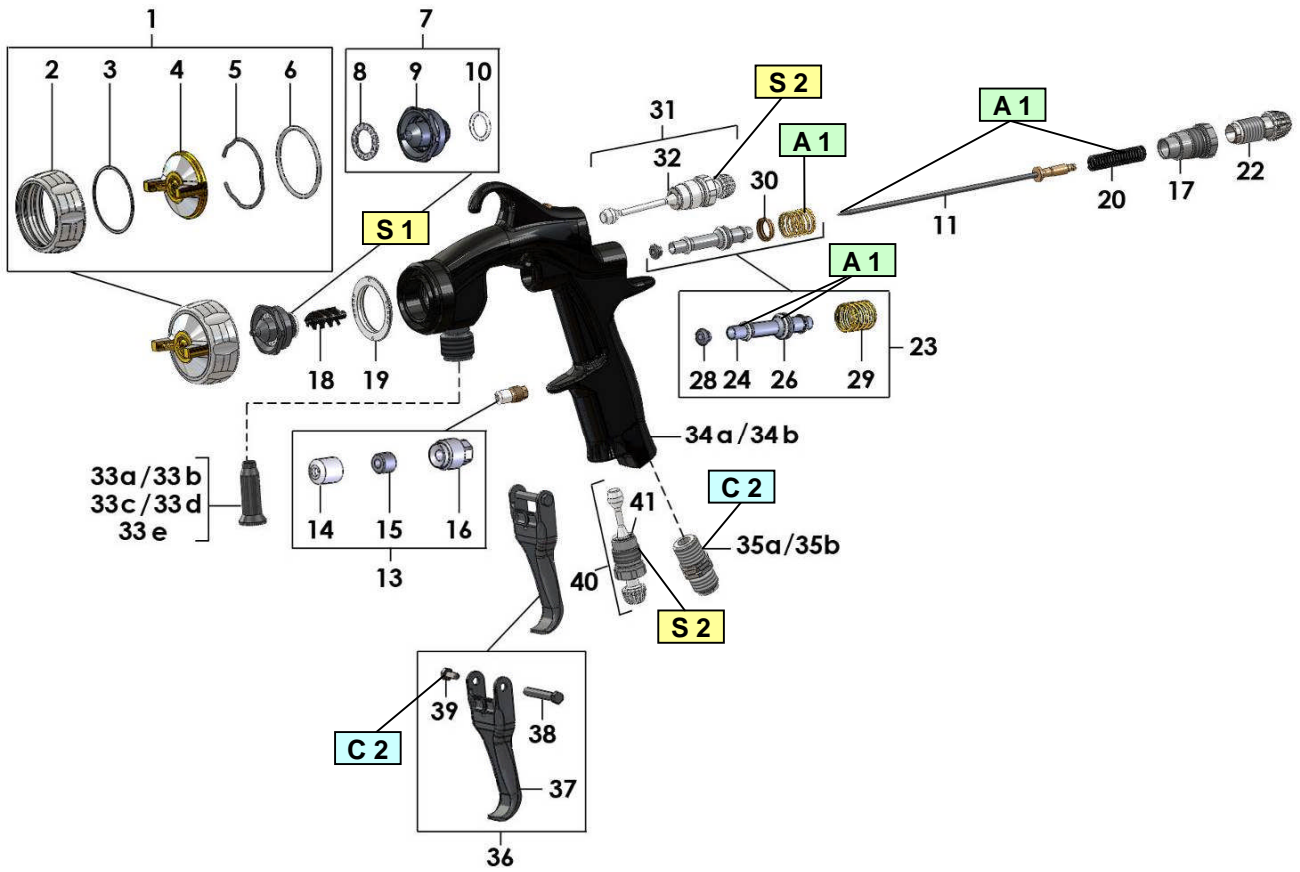

FPRO P LOCK LP - LOCK CONV

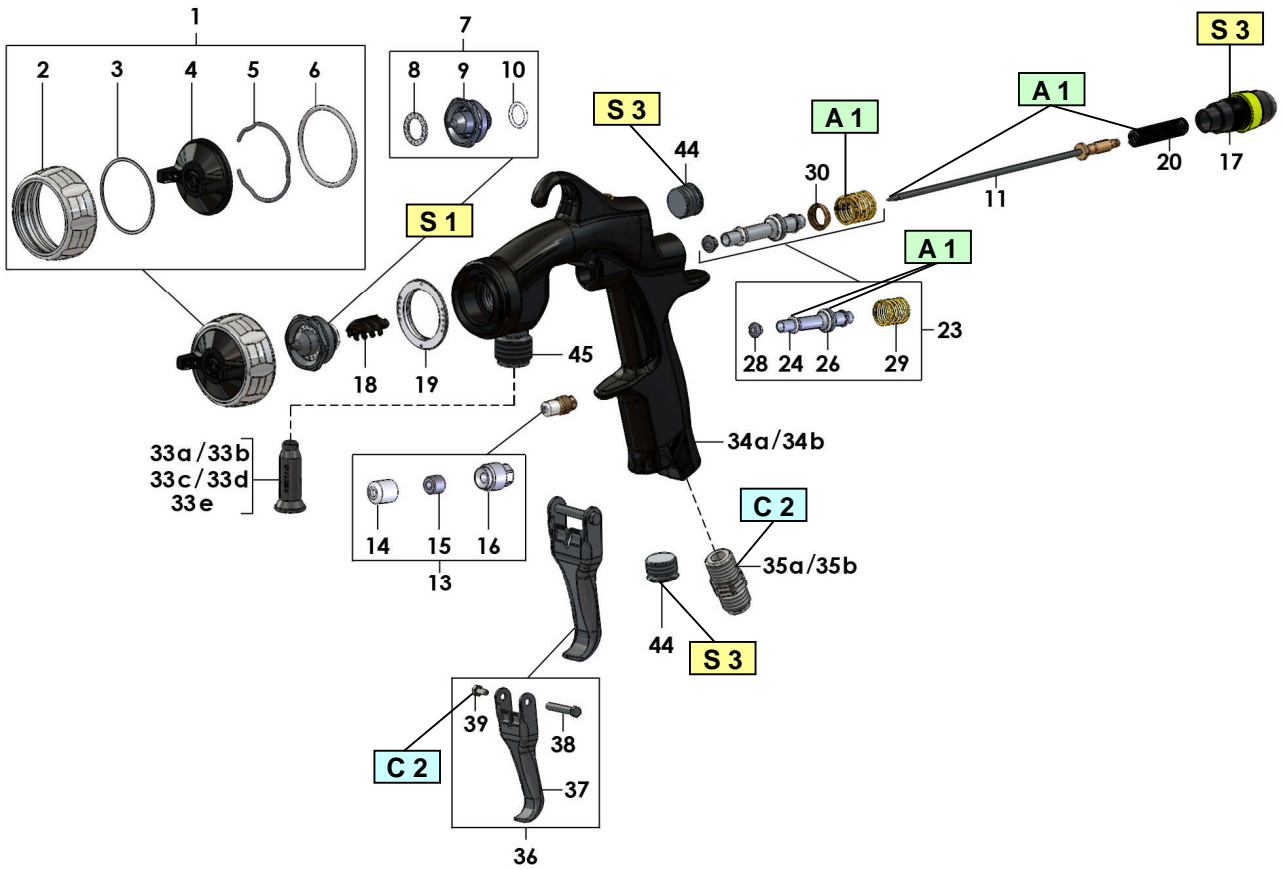

Índice	Instrucciones	Descripción	Referencia
A 1	Grasa PTFE	Tubo de grasa "TECHNILUB" (10 ml)	560.440.101
C 2	Cola freno suave	Loctite 222 (50 ml)	554.180.010
S 1	Par de apriete : 18 Nm		
S 2	Par de apriete : 10 Nm		
S 3	Par de apriete : 5 Nm		

▪ **CAMBIO DEL PROYECTOR (ÍND. 1 + 7 + 11) & DEL VORTEX (ÍND. 18)**

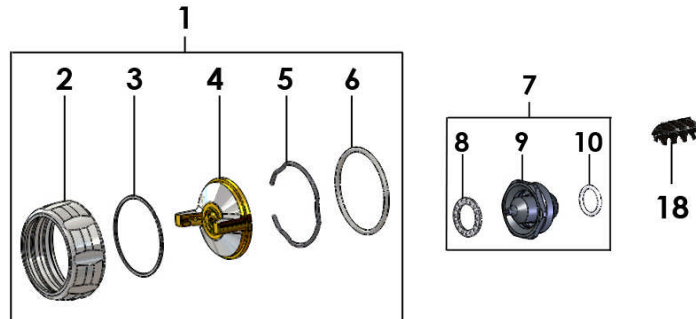

Desenroscar el cabezal completo (1), pués quitar el anillo del cabezal (2), la junta del cabezal (3), el cabezal solo (4), el anillo de retención (5) y la junta del anillo (6).

Apretar el gatillo de la pistola (36) pués desenroscar la boquilla equipada (7) con la llave suministrada con la pistola.

Quitar el anillo de distribución (8) y la junta de boquilla (10).

Quitar el vortex (18) y el anillo de distribución (19).

Para las pistolas FPRO P LP y CONV : desenroscar el tope de aguja (22), pués quitar el muelle de aguja (20) y la aguja (11) por la parte trasera de la pistola.

Para las pistolas FPRO P LOCK LP y LOCK CONV : desenroscar el manguito (17) pués quitar el manguito (11) por la parte trasera de la pistola.

Comprobar el estado de las piezas. Cambiarlas si fuera necesario.

Aplicar grasa en la aguja (11) y el muelle de aguja (20).

Para las pistolas FPRO P LP y CONV : volver a montar las piezas así como el tope de aguja (22).

Para las pistolas FPRO P LOCK LP y LOCK CONV : volver a montar las piezas así como el manguito (17) - par de apriete : 5 Nm.

Volver a montar el anillo de distribución (19) y el vortex (18).

Volver a montar la nueva boquilla equipada (7). Apretar mediante la llave - par de apriete : 18 Nm.

Volver a montar el nuevo cabezal (1).

NOTA : la pistola puede funcionar si vortex (18) si fuera necesario.

▪ CAMBIO DE LA GUARNICIÓN AGUJA (ÍND. 13)

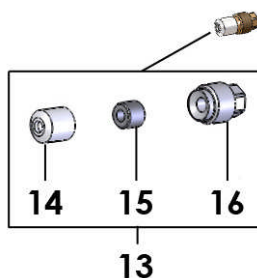

Comprobar que no haya más pintura en la pistola.

Para las pistolas FPRO P LP y CONV : desenroscar el tope de aguja (22) y quitar el muelle de aguja (20).

Para las pistolas FPRO P LOCK LP y LOCK CONV : desenroscar el manguito (17) y quitar el muelle de aguja (20).

Sacar completamente la aguja (11) por la parte trasera de la pistola.

Desmontar el gatillo (36) quitando el tornillo (39) y el eje de gatillo (38) mediante dos llaves de 5,5.

Desenroscar la prensa guarnición (16) mediante la llave suministrada con la pistola.

Sacar la guarnición de aguja (13) que se compone de un asiento (14) y de un palier (15).

Introducir el palier (15) en el asiento (14) y introducir el nuevo conjunto en la pistola.

Roscar la prensa-guarnición (16) sin apretar.

Volver a montar la aguja (11).

Para las pistolas FPRO P LP y CONV : volver a montar el muelle de aguja (20) engrasado y el tope de aguja (22).

Para las pistolas FPRO P LOCK LP y LOCK CONV : volver a montar el muelle de aguja (20) engrasado (17) - par de apriete : 5 Nm.

Apretar al máximo la prensa-guarnición (16) mediante la llave suministrada con la pistola y desenroscar un cuarto de giro.

Volver a montar el gatillo (36).

Alimentar con pintura.

Si hay una fuga, apretar un poco más.

▪ CAMBIO DE LA VÁLVULA DE AIRE (ÍND. 23)

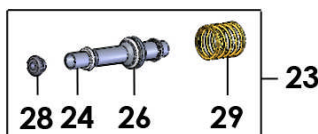

Para las pistolas FPRO P LP y CONV : desenroscar el tope de aguja (22), pues quitar el muelle de aguja (20) y la aguja (11) por la parte trasera de la pistola.

Para las pistolas FPRO P LOCK LP y LOCK CONV : desenroscar el manguito (17), pues quitar el muelle de aguja (20) y la aguja (11) por la parte trasera de la pistola.

Apretar el gatillo de la pistola (36) pues desenroscar el manguito (17) mediante la llave suministrada con la pistola.

Sacar el muelle de válvula (29) así como la válvula de aire (24), el tope de válvula (30) y el arrastre (28).

Volver a montar el arrastre (28) en la nueva válvula de aire (24).

Montar este nuevo conjunto, el tope de válvula (30), el muelle de válvula engrasado (29) en el cuerpo de pistola.

Roscar el manguito (17).

Para las pistolas FPRO P LP y CONV : volver a montar la aguja (11), el muelle de aguja engrasado (20) y el tope de aguja (22).

Para las pistolas FPRO P LOCK LP y LOCK CONV : volver a montar la aguja (11), el muelle de aguja engrasado (20) y el manguito (17) - par de apriete : 5 Nm.

▪ **CAMBIO DE LA JUNTA DE LA VÁLVULA DE AIRE (ÍND. 26)**

Sacar la válvula de aire (23) - consultar párrafo anterior.

Quitar la junta (26).

Engrasar la nueva junta (26) y colocarla en su alojamiento.

➔ **IMPORTANTE** : Para el desmontaje, con cuidado, introducir la válvula de aire (24) en el cuerpo de la pistola haciendo girarla para preformar la junta de válvula (26).

▪ **CAMBIO DEL INYECTOR (ÍND. 33A/33B/33C/33D/33E)**

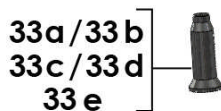

Desenroscar la tubería producto de la pistola.

Quitar el inyector (33a/33b/33c/33d/33e).

Comprobar el estado del inyector y cambiarlo si fuera necesario.

Volver a montar las piezas en el orden inverso al desmontaje.

NOTA : la pistola puede funcionar sin inyector (33a/33b/33c/33d/33e) si fuera necesario.

▪ **CAMBIO DEL GATILLO (ÍND. 36)**

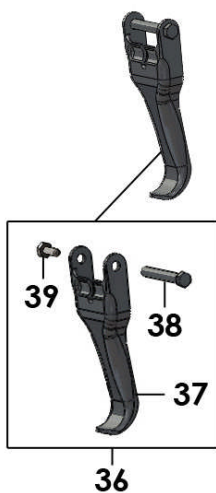

Desenroscar el tope de aguja (22) y quitar el muelle de aguja (20).

Sacar completamente la aguja (11) por la parte trasera de la pistola.

Desmontar el gatillo (36) quitando el tornillo (39) y el eje de gatillo (38) mediante dos llaves de 5,5.

Aplicar cola freno suave en el tornillo (39) y volver a montar las piezas en el sentido inverso al desmontaje.

- **CAMBIO DE LA AGUJA DE AIRE DE LOS EVENTOS (ÍND. 31) & DE LA AGUJA DE AIRE A LA EMPUÑADURA (ÍND. 40) (SÓLO PARA FPRO P LP - CONV)**

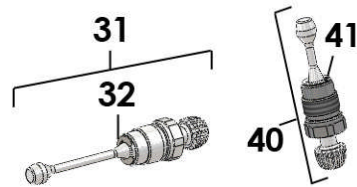

Desenroscar la aguja de aire de los eventos (31) y/o la aguja de aire a la empuñadura (40) mediante la llave suministrada con la pistola.

Comprobar el estado del anillo truarco (32 y/o 41) y cambiarlo si fuera necesario.

Volver a montar la nueva aguja de aire de los eventos (31) y/o la aguja de aire a la empuñadura (40) mediante la llave suministrada con la pistola - par de apriete : 10 Nm.

- **CAMBIO DE RACOR GIRATORIO (ÍND. 35A/35B)**

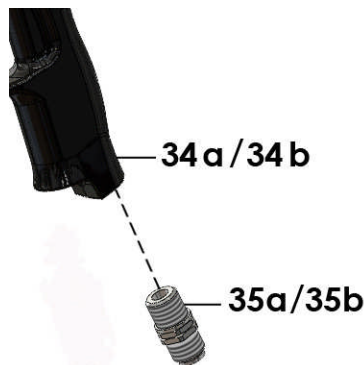

Desenroscar el racor giratorio (35a/35b) del cuerpo de la pistola (34a/34b) mediante la llave suministrada con la pistola.

Montar el nuevo racor giratorio (35a/35b).

- **CAMBIO DE LA AGUJA DE AIRE (EVENTOS) BLOQUEABLE (ÍND. 50) (SÓLO PARA FPRO P LOCK LP - LOCK CONV)**



Desenroscar la tuerca mediante la llave suministrada con la pistola.

Desenroscar la aguja de aire de los eventos bloqueable (50) mediante una llave Allen de 4.

Colocar la aguja de aire de los eventos bloqueable (50) en la pistola y roscar mediante la llave Allen de 4 hasta llegar a la posición deseada.

Roscar la tuerca mediante la llave suministrada con la pistola para bloquear la posición.

Doc. 573.495.050 Date/Datum/Fecha : 23/03/18 Annule/Cancela/ Ersetzt/Anula : 20/07/17	Modif. / Änderung : Mise à jour / Update / Aktualisierung / Actualización	Pièces de rechange Spare parts list Ersatzteilliste Piezas de repuesto
---	--	---

F PRO P LP - CONV	PISTOLET PNEUMATIQUE / AIRSPRAY GUN PNEUMATISCHE PISTOLE / PISTOLA AEROGRÁFICA
------------------------------	---

F PRO P LP (HVLP)		F PRO P LP (LVLP)	
(☐)	#	(☐)	#
	135.770.000		135.770.000
+ HVLP-07-XLvb	135.777.507	+ LVLP-07-XLvb	135.770.507
+ HVLP-09-XLvb	135.777.509	+ LVLP-09-XLvb	135.770.509
+ HVLP-12-XLvb	135.777.512	+ LVLP-12-XLvb	135.770.512
+ HVLP-15-XLvb	135.777.515	+ LVLP-15-XLvb	135.770.515
+ HVLP-18-XLvb	135.777.518	+ LVLP-18-XLvb	135.770.518

F PRO P CONV	
(☐)	#
	135.774.000
+ CONV-07-Lvb	135.774.407
+ CONV-09-Lvb	135.774.409
+ CONV-12-Lvb	135.774.412
+ CONV-15-Lvb	135.774.415
+ CONV-18-Lvb	135.774.418
+ CONV-23-Lvb	135.774.423
+ CONV-27-Lvb	135.774.427

(☐) : pistolet sans projecteur / gun without projector / Pistole ohne Zerstäubereinheit / Pistola sin proyector

FPRO P LP	Standard / Estándar
------------------	----------------------------

Projecteur / Projector / Zerstäubereinheit / Proyector		Tête / Aircap Luftkappe / Cabezal		Buse / Nozzle Düse / Boquilla			Pointeau / Needle Nadel / Aguja	
Ind. 1+7+11	#	Ind. 1	#	Ind. 7	Ø (mm / ")	#	Ind. 11	#
HVLP-07-XLvb	131 777 507	HVLP -07 22 -XLvb	132 777 500	07	0,7 / 0.028	134 130 100	07- 09 -12	033 140 100
HVLP-09-XLvb	131 777 509			09	0,9 / 0.035	134 130 200		
HVLP-12-XLvb	131 777 512			12	1,2 / 0.047	134 130 300		
HVLP-15-XLvb	131 777 515			15	1,5 / 0.059	134 130 600	15 - 18	033 140 200
HVLP-18-XLvb	131 777 518			18	1,8 / 0.071	134 130 700		
LVLP-07-XLvb	131 770 507	LVLP -07 22 -XLvb	132 770 500	07	0,7 / 0.028	134 130 100	07- 09 -12	033 140 100
LVLP-09-XLvb	131 770 509			09	0,9 / 0.035	134 130 200		
LVLP-12-XLvb	131 770 512			12	1,2 / 0.047	134 130 300		
LVLP-15-XLvb	131 770 515			15	1,5 / 0.059	134 130 600	15 - 18	033 140 200
LVLP-18-XLvb	131 770 518			18	1,8 / 0.071	134 130 700		

FPRO P CONV	Standard / Estándar
--------------------	----------------------------

Projecteur / Projector / Zerstäubereinheit / Proyector		Tête / Aircap Luftkappe / Cabezal		Buse / Nozzle Düse / Boquilla			Pointeau / Needle Nadel / Aguja	
Ind. 1+7+11	#	Ind. 1	#	Ind. 7	Ø (mm / ")	#	Ind. 11	#
CONV-07-Lvb	131 774 407	CONV -07 22-Lvb	132 774 400	07	0,7 / 0.028	134 130 100	07 - 09 - 12	033 140 100
CONV-09-Lvb	131 774 409			09	0,9 / 0.035	134 130 200		
CONV-12-Lvb	131 774 412			12	1,2 / 0.047	134 130 300		
CONV-15-Lvb	131 774 415			15	1,5 / 0.059	134 130 600	15 - 18	033 140 200
CONV-18-Lvb	131 774 418			18	1,8 / 0.071	134 130 700		

FPRO P CONV	Produits épais / Thick paint / Dicker Lack / Pintura espesa
--------------------	--

Projecteur / Projector / Zerstäubereinheit / Proyector		Tête / Aircap Luftkappe / Cabezal		Buse / Nozzle Düse / Boquilla			Pointeau / Needle Nadel / Aguja	
Ind. 1+7+11	#	Ind. 1	#	Ind. 7	Ø (mm / ")	#	Ind. 11	#
CONV-23-Lvb	131 774 423	CONV -23 27-Lvb	132 774 450	23	2,3 / 0.09	134 131 100	23 - 27	033 140 300
CONV-27-Lvb	131 774 427			27	2,7 / 0.106	134 131 200		
CONV-33-Lvb	131 774 433	CONV -33 40-Lvb	132 774 460	33	3,3 / 0.13	134 131 300	33 - 40	033 140 400
CONV-40-Lvb	131 774 440			40	4 / 0.157	134 131 400		

FPRO P CONV	Produit chargé / HS paint / Gefüllte Produkte / Producto cargado
--------------------	---

Projecteur / Projector / Zerstäubereinheit / Proyector		Tête / Aircap Luftkappe / Cabezal		Buse / Nozzle Düse / Boquilla			Pointeau / Needle Nadel / Aguja	
Ind. 1+7+11	#	Ind. 1	#	Ind. 7	Ø (mm / ")	#	Ind. 11	#
CONV-23-Mvb	131 774 323	CONV -23 27-Mvb	132 774 350	23	2,3 / 0.09	134 131 100	23 - 27	033 140 300
CONV-27-Mvb	131 774 327			27	2,7 / 0.106	134 131 200		

FPRO P CONV	Jet rond tourbillonnaire / Swirling round fan / Rundwirbelstrahl / Abanico redondo turbulento
--------------------	--

Projecteur / Projector / Zerstäubereinheit / Proyector		Tête / Aircap / Luftkappe / Cabezal		Buse / Nozzle / Düse / Boquilla			Pointeau / Needle / Nadel / Aguja	
Ind. 1+7+11	#	Ind. 1	#	Ind. 7	Ø (mm / ")	#	Ind. 11	#
CONV-23-Srb	131 774 223	CONV -23 27-Srb	132 774 250	23	2,3 / 0.09	134 131 100	23 - 27	033 140 300
CONV-27-Srb	131 774 227			27	2,7 / 0.106	134 131 200		
CONV-33-Srb	131 774 233	CONV -33 40- Srb	132 774 260	33	3,3 / 0.13	134 131 300	33 - 40	033 140 400
CONV-40-Srb	131 774 240			40	4 / 0.157	134 131 400		

FPRO P CONV	Application colle / Glue application / Applikation von Kleber / Aplicación de colas
--------------------	--

Projecteur / Projector / Zerstäubereinheit / Proyector		Tête / Aircap / Luftkappe / Cabezal		Buse / Nozzle / Düse / Boquilla			Pointeau / Needle / Nadel / Aguja	
Ind. 1+7+11	#	Ind. 1	#	Ind. 7	Ø (mm / ")	#	Ind. 11	#
CONV-15-Mgb	131 774 315	CONV -15 18 -Mgb	132 774 370	15	1,5 / 0.059	134 131 500	15 - 18	033 140 200
CONV-18-Mgb	131 774 318			18	1,8 / 0.071	134 131 600		

FPRO P CONV	Produits abrasifs / Abrasive products / Abrasive Materialien / Productos abrasivos
--------------------	---

Projecteur / Projector / Zerstäubereinheit / Proyector		Tête / Aircap / Luftkappe / Cabezal		Buse / Nozzle / Düse / Boquilla			Pointeau / Needle / Nadel / Aguja	
Ind. 1+7+11	#	Ind. 1	#	Ind. 7	Ø (mm / ")	#	Ind. 11	#
CONV-07-Lwb	131 774 907	CONV -07 22-Lvb	132 774 400	07 T	0,7 / 0.028	134 135 100	07 - 23	033 148 100
CONV-09-Lwb	131 774 909			09 T	0,9 / 0.035	134 135 200		
CONV-12-Lwb	131 774 912			12 T	1,2 / 0.047	134 135 300		
CONV-15-Lwb	131 774 915			15 T	1,5 / 0.059	134 135 600		
CONV-18-Lwb	131 774 918			18 T	1,8 / 0.071	134 135 700		
CONV-23-Lwb	131 774 923	CONV -23 27-Lvb	132 774 450	23 T	2,3 / 0.09	134 136 100	07 - 23	033 148 100

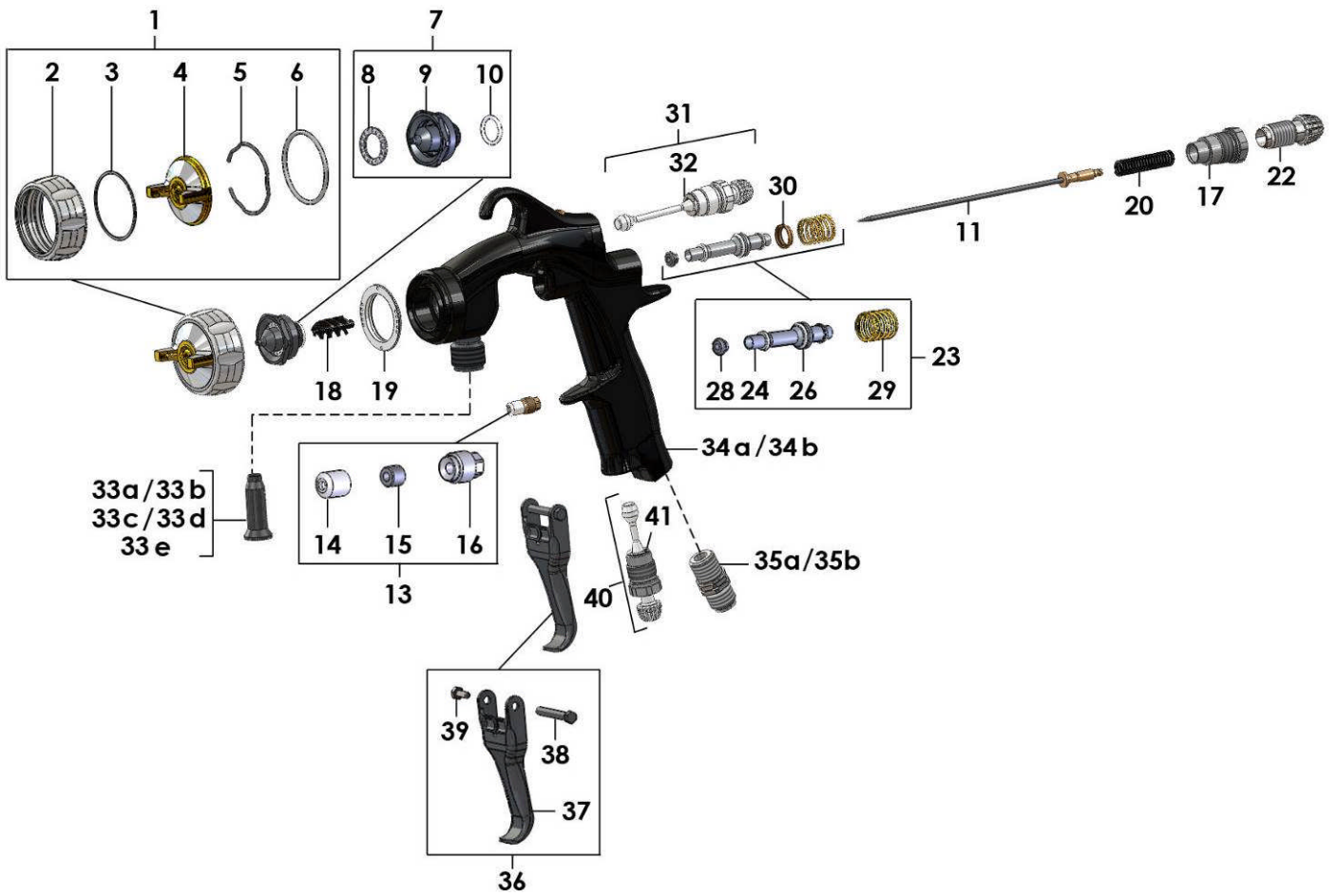

Pièces communes - Common parts - Gleiche Teile - Partes comunes

Ind	#	Désignation	Description	Bezeichnung	Denominación	Qté
*1	-	Tête complète (voir tableau)	Aircap assembly (refer to chart)	Zerstäuberkopf kpl. (siehe Tabelle)	Cabezal completo (consultar cuadro)	1
2	032 760 005	▪ Bague de tête	▪ Aircap ring	▪ Haltering	▪ Anillo del cabezal	1
3	129 080 007	▪ Joint de tête (x 2)	▪ Seal, aircap (x 2)	▪ O-Ring (2 St.)	▪ Junta de cabezal (x 2)	1
4	NC / NS	▪ Tête nue	▪ Aircap only	▪ Luftkappe	▪ Cabezal solo	1
5	NC / NS	▪ Anneau de retenue	▪ Stop ring	▪ Sicherungsring	▪ Anillo de retención	1
6	150 040 309	▪ Joint de bague (x 10)	▪ Seal, ring (x 10)	▪ O-Ring (10 St.)	▪ Junta del anillo (x 10)	1
*7	-	Buse équipée (voir tableau)	Nozzle assembly (refer to chart)	Düse kpl. (siehe Tabelle)	Boquilla equipada (consultar cuadro)	1
*8	129 130 004	▪ Bague de répartition (x 5)	▪ Distribution ring (x 5)	▪ Luftverteilerring (5 St.)	▪ Anillo de distribución (x 5)	1
9	NC / NS	▪ Buse	▪ Nozzle	▪ Düse	▪ Boquilla	1
10	129 209 902	▪ Joint de buse (x 5)	▪ Seal, nozzle (x 5)	▪ O-Ring, Düse (5 St.)	▪ Junta de boquilla (x 5)	1
*11	-	Pointeau (voir tableau)	Needle (refer to chart)	Farbnadel (siehe Tabelle)	Aguja (consultar cuadro)	1
13	129 130 903	Garniture pointeau (x 5)	Packing, needle (x 5)	Nadelgarnitur (5 St.)	Guarnición de aguja (x 5)	1
14	NC / NS	▪ Siège (x 5)	▪ Seat (x 5)	▪ Sitz (5 St.)	▪ Asiento (x 5)	1
15	NC / NS	▪ Palier (x 5)	▪ Bearing (x 5)	▪ Plastikeinsatz (5 St.)	▪ Palier (x 5)	1
16	029 130 006	▪ Presse-garniture (x 1)	▪ Packing holder (x 1)	▪ Packungsschraube (1 St.)	▪ Prensa-guarnición (x 1)	1
17	029 030 003	Fourreau	Sleeve, needle stop	Nadelführung	Manguito	1
18	129 140 031	Vortex (x 1)	Vortex (x 1)	Vortex (x 1)	Vortex (x 1)	1
19	129 130 003	Bague de répartition (x 5)	Distribution ring (x 5)	Luftverteilerring (5 St.)	Anillo de distribución (x 5)	1
*20	050 311 248	Ressort de pointeau	Spring, needle	Farbnadelfeder	Muelle de aguja	1
22	029 770 006	Butée de pointeau	Needle stop	Farbnadelanschlag	Tope de aguja	1
*23	129 030 020	Soupape d'air complète	Air valve assembly	Luftventil kpl.	Válvula de aire completa	1
24	NC / NS	▪ Corps de soupape	▪ Body, air valve	▪ Luftventilkörper	▪ Cuerpo de válvula	1
26	129 030 022	▪ Joint de soupape (x 10)	▪ Seal, air valve (x 10)	▪ Dichtung (10 St.)	▪ Junta de válvula (x 10)	1
*28	129 030 026	▪ Entraîneur (x 5)	▪ Carrier (x 5)	▪ Mitnehmer (5 St.)	▪ Arrastre (x 5)	1
*29	050 311 321	▪ Ressort de soupape	▪ Spring, valve	▪ Ventulfeder	▪ Muelle de válvula	1
30	129 140 008	Butée de soupape	Air valve stop	Luftventilanschlag	Tope de válvula	1
*31	129 130 020	Pointeau d'air (évents)	Air adjuster assembly	Druckluftregulier- ventil	Aguja de aire (eventos)	1
32	NC / NS	▪ Circlips Ø 6	▪ Ring, model Ø 6	▪ Sicherungsring Ø 6	▪ Anillo truarc, tipo Ø 6	1

Ind	#	Désignation	Description	Bezeichnung	Denominación	Qté
33a	129 140 023	Injecteur 0,8 mm	Injector, model 0.8 mm / 0.031"	Injektor 0,8 mm	Inyector, tipo 0,8 mm	1
33b	129 140 024	Injecteur 0,9 mm	Injector, model 0.9 mm / 0.035"	Injektor 0,9 mm	Inyector, tipo 0,9 mm	1
33c	129 140 025	Injecteur 1,0 mm	Injector, model 1.0 mm / 0.039"	Injektor 1 mm	Inyector, tipo 1,0 mm	1
33d	129 140 026	Injecteur 1,2 mm	Injector, model 1.2 mm / 0.047"	Injektor 1,2 mm	Inyector, tipo 1,2 mm	1
33e	129 140 027	Injecteur 1,4 mm	Injector, model 1.4 mm / 0.055"	Injektor 1,4 mm	Inyector, tipo 1,4 mm	1
35a	050 102 624	Raccord d'air M 1/4 G - M 1/4 NPS	Air fitting, model double male 1/4 G - 1/4 NPS	Luftanschluss AG-AG 1/4NPS	Racor de aire, tipo M 1/4 G - M 1/4 NPS	1
*36	129 760 907	Gâchette + axe de gâchette + vis	Trigger + trigger spindle + screw	Abzugshebel + Achse + Schraube	Gatillo + eje de gatillo + tornillo	1
37	NC / NS	▪ Gâchette	▪ Trigger	▪ Abzugshebel	▪ Gatillo	1
*38 +39	129 140 904	▪ Axe de gâchette (x 5) + vis (x 5)	▪ Trigger spindle (x 5) + screw (x 5)	▪ Abzugsachse (5 St.) + Schraube (5 St.)	▪ Eje de gatillo (x 5) + tornillo (x 5)	1
*40	129 130 030	Pointeau d'air (crosse)	Air adjuster assembly	Spritzstrahlregulier-ventil	Aguja de aire (empuñadura)	1
41	NC / NS	▪ Circlips Ø 6	▪ Ring, model Ø 6	▪ Sicherungsring Ø 6	▪ Anillo truarc, tipo Ø 6	1

Nota : Mettre un injecteur (33) plus petit que la buse ou égal.

Nota : Install an injector smaller or equal to the tip.

Anmerkung : Der installierte Injektor muss kleiner oder gleich groß, wie die eingesetzte Düse sein.

Nota : Instalar un inyector (33) más pequeño que la boquilla o igual.

Pièces spécifiques - Specific parts - Spezifische Teile - Partes específicas

FPRO P LP

Ind	#	Désignation	Description	Bezeichnung	Denominación	Qté
34a	NC / NS	Corps du pistolet	Gun body	Pistolenkörper	Cuerpo de pistola	1

FPRO P CONV

Ind	#	Désignation	Description	Bezeichnung	Denominación	Qté
34b	NC / NS	Corps du pistolet	Gun body	Pistolenkörper	Cuerpo de pistola	1

POCHETTES - KITS - SÄTZE - BOLSAS

Ind	#	Désignation	Description	Bezeichnung	Denominación	Qté
*	129 130 901	Pochette de joints (ind. 3, 6, 8, 10, 14, 15, 26 + tube de graisse)	Seal kit (ind. 3, 6, 8, 10, 14, 15, 26 + grease tube)	Dichtungssatz (Pos. 3, 6, 8, 10, 14, 15, 26 + Tube Fett)	Bolsa de juntas (ind. 3, 6, 8, 10, 14, 15, 26 + tubo de grasa)	1
*	129 770 901	Pochette de maintenance (ind. 16, 17, 19, 20, 22, 24, 28, 29, 31, 37, 38, 39, 40 + pochette de joints + tube de graisse)	Servicing kit (ind. 16, 17, 19, 20, 22, 24, 28, 29, 31, 37, 38, 39, 40 + seal kit + grease tube)	Reparatursatz (Pos. 16, 17, 19, 20, 22, 24, 28, 29, 31, 37, 38, 39, 40 + Dichtungssatz + Tube Fett)	Bolsa de reparación (ind. 16, 17, 19, 20, 22, 24, 28, 29, 31, 37, 38, 39, 40 + bolsa de juntas + tubo de grasa)	1
*	129 770 905	Pochette de maintenance - ligne arrière (ind. 17, 20, 22)	Servicing kit - rear line (ind. 17, 20, 22)	Reparatursatz – Rückseite (Pos. 17, 20, 22)	Bolsa de reparación - linea trasera (ind. 17, 20, 22)	1
*	129 140 022	Pochette injecteur (ind. 33a, 33b, 33c, 33d, 33e)	Injector kit (ind. 33a, 33b, 33c, 33d, 33e)	Injektor Dichtungssatz (Pos. 33a, 33b, 33c, 33d, 33e)	Bolsa inyector (ind. 33a, 33b, 33c, 33d, 33e)	1

OPTION - ON REQUEST - OPTIONEN - OPCIÓN

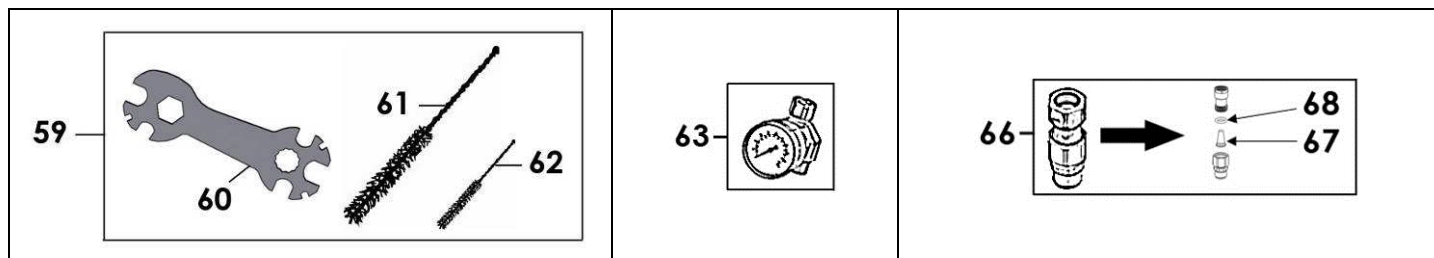

Ind	#	Désignation	Description	Bezeichnung	Denominación	Qté
35b	050 102 217	Raccord d'air M 1/4 G - M 1/4 BSP	Air fitting, model double male 1/4 G - 1/4 BSP	Luftanschluss Doppelnip- pel AG1/4BSP	Racor de aire, tipo M 1/4 G - M 1/4 BSP	1
59	129 760 921	Goupillons et clé	Brushes and wrench	Bürsten und Schlüssel	Cepillos y llave	1
60	049 030 042	▪ Clé plate	▪ Gun wrench	▪ Pistolenschlüssel	▪ Llave para pistola	1
61	906 300 101	▪ Goupillon grand modèle	▪ Large size brush	▪ Reinigungsbürste, groß	▪ Cepillo grande	1
62	906 300 102	▪ Goupillon petit modèle	▪ Little size brush	▪ Reinigungsbürste, klein	▪ Cepillo pequeño	1
63	150 070 560	Manomètre à la crosse (raccords MF 1/4 NPS)	Handle gauge (fittings : 1/4 NPS male - 1/4 NPS female)	Manometer für den Griff (Anschlüsse : AG 1/4 NPS - IG 1/4 NPS)	Manómetro a la empuñadura (racores : MH 1/4 NPS)	1
66	129 140 030	Filtre arrivée produit MF 3/8 NPS	Fluid in-line filter (MF 3/8 NPS)	Inline Materialfilter (IG 3/8 NPS x AG 3/8 NPS)	Filtro llegada producto (M 3/8 NPS - H 3/8 NPS)	1
67	151 399 902	▪ Tamis n° 6 (x 10)	▪ Screen n° 6 (x 10)	▪ Sieb Nr. 6 (10 St.)	▪ Tamiz n° 6 (x 10)	1
68	149 949 901	▪ Joint (x 10)	▪ Seal (x 10)	▪ Dichtung (10 St.)	▪ Junta (x 10)	1

* Pièces de maintenance préconisées.

* Preceding the index number denotes a suggested spare part.

* Bezeichnete Teile sind empfohlene Ersatzteile.

* Piezas de mantenimiento preventivas.

N C : Non commercialisé

N S : Denotes parts are not serviceable.

N S : Bezeichnete Teile gibt es nicht einzeln, sondern nur
komplett.

N S : no suministrado.

Doc. 573.496.050 Date/Datum/Fecha : 23/03/18 Annule/Cancela/ Ersetzt/Anula : 27/07/17	Modif. / Änderung : Mise à jour / Update / Aktualisierung / Actualización	Pièces de rechange Spare parts list Ersatzteilliste Piezas de repuesto
---	--	---

**FPRO P
LOCK LP - LOCK CONV**

**PISTOLET PNEUMATIQUE / AIRSPRAY GUN
PNEUMATISCHE PISTOLE / PISTOLA AEROGRÁFICA**

F PRO LOCK P LP (HVLP)		F PRO LOCK P LP (LVLP)	
(☒)	#	(☒)	#
	135.760.000		135.760.000
+ HVLP-09-Lva	135.767.409	+ LVLP-09-Lva	135.760.409
+ HVLP-12-Lva	135.767.412	+ LVLP-12-Lva	135.760.412
+ HVLP-09 XLva	135.767.509	+ LVLP-09-XLva	135.760.509
+ HVLP-12-XLva	135.767.512	+ LVLP-12-XLva	135.760.512

F PRO LOCK P CONV	
(☒)	#
	135.764.000
+ CONV-15-Lva	135.764.415
+ CONV-18-Lva	135.764.418
+ CONV-15-XLva	135.764.515
+ CONV-18-XLva	135.764.518

(☒) : pistolet sans projecteur / gun without projector / Pistole ohne Zerstäubereinheit / Pistola sin proyector

FPRO LOCK P LP	Standard / Estándar
-----------------------	----------------------------

Projecteur / Projector / Zerstäubereinheit / Proyector		Tête / Aircap Luftkappe / Cabezal		Buse / Nozzle Düse / Boquilla			Pointeau / Needle Nadel / Aguja	
Ind. 1+7+11	#	Ind. 1	#	Ind. 7	Ø (mm / ")	#	Ind. 11	#
HVLP-07-Lva	131 767 407	HVLP -07 22 -Lva	132 767 400	07	0,7 / 0.028	134 130 100	07- 09 -12	033 140 100
HVLP-09-Lva	131 767 409			09	0,9 / 0.035	134 130 200		
HVLP-12-Lva	131 767 412			12	1,2 / 0.047	134 130 300		
HVLP-15-Lva	131 767 415			15	1,5 / 0.059	134 130 600	15 - 18	033 140 200
HVLP-18-Lva	131 767 418			18	1,8 / 0.071	134 130 700		
HVLP-07-XLva	131 767 507	HVLP -07 22 -XLva	132 767 500	07	0,7 / 0.028	134 130 100	07- 09 -12	033 140 100
HVLP-09-XLva	131 767 509			09	0,9 / 0.035	134 130 200		
HVLP-12-XLva	131 767 512			12	1,2 / 0.047	134 130 300		
HVLP-15-XLva	131 767 515			15	1,5 / 0.059	134 130 600	15 - 18	033 140 200
HVLP-18-XLva	131 767 518			18	1,8 / 0.071	134 130 700		
LVLP-07-Lva	131 760 407	LVLP -07 22 -Lva	132 760 400	07	0,7 / 0.028	134 130 100	07- 09 -12	033 140 100
LVLP-09-Lva	131 760 409			09	0,9 / 0.035	134 130 200		
LVLP-12-Lva	131 760 412			12	1,2 / 0.047	134 130 300		
LVLP-15-Lva	131 760 415			15	1,5 / 0.059	134 130 600	15 - 18	033 140 200
LVLP-18-Lva	131 760 418			18	1,8 / 0.071	134 130 700		
LVLP-07-XLva	131 760 507	LVLP -07 22 -XLva	132 760 500	07	0,7 / 0.028	134 130 100	07- 09 -12	033 140 100
LVLP-09-XLva	131 760 509			09	0,9 / 0.035	134 130 200		
LVLP-12-XLva	131 760 512			12	1,2 / 0.047	134 130 300		
LVLP-15-XLva	131 760 515			15	1,5 / 0.059	134 130 600	15 - 18	033 140 200
LVLP-18-XLva	131 760 518			18	1,8 / 0.071	134 130 700		

FPRO LOCK P CONV	Standard / Estándar
-------------------------	----------------------------

Projecteur / Projector / Zerstäubereinheit / Proyector		Tête / Aircap Luftkappe / Cabezal		Buse / Nozzle Düse / Boquilla			Pointeau / Needle Nadel / Aguja	
Ind. 1+7+11	#	Ind. 1	#	Ind. 7	Ø (mm / ")	#	Ind. 11	#
CONV-07-Lva	131 764 407	CONV -07 22-Lva	132 764 400	07	0,7 / 0.028	134 130 100	07 - 09 - 12	033 140 100
CONV-09-Lva	131 764 409			09	0,9 / 0.035	134 130 200		
CONV-12-Lva	131 764 412			12	1,2 / 0.047	134 130 300		
CONV-15-Lva	131 764 415			15	1,5 / 0.059	134 130 600	15 - 18	033 140 200
CONV-18-Lva	131 764 418			18	1,8 / 0.071	134 130 700		
CONV-07-XLva	131 764 507	CONV -07 22 -XLva	132 764 500	07	0,7 / 0.028	134 130 100	07 - 09 - 12	033 140 100
CONV-09-XLva	131 764 509			09	0,9 / 0.035	134 130 200		
CONV-12-XLva	131 764 512			12	1,2 / 0.047	134 130 300		
CONV-15-XLva	131 764 515			15	1,5 / 0.059	134 130 600	15 - 18	033 140 200
CONV-18-XLva	131 764 518			18	1,8 / 0.071	134 130 700		

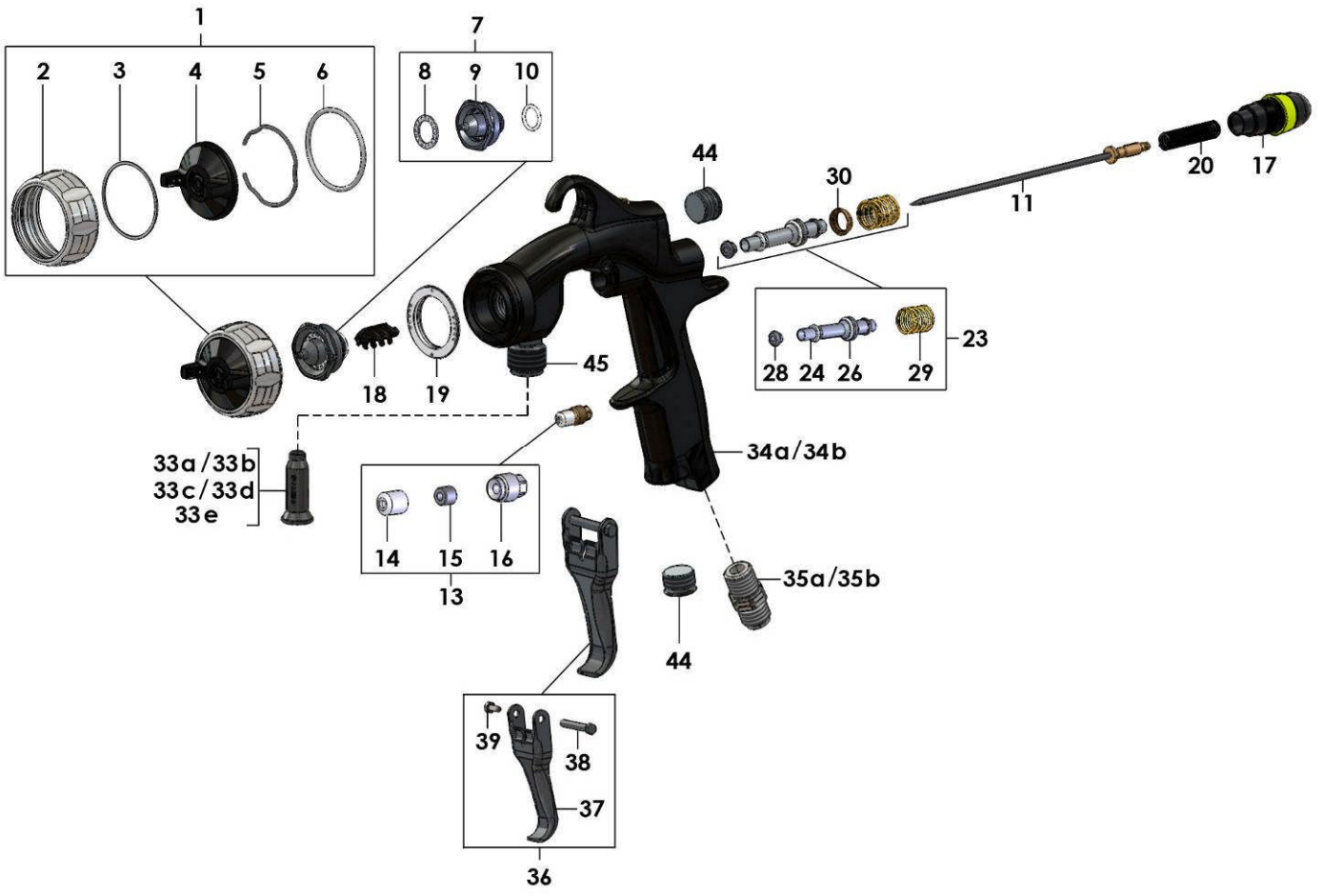

Pièces communes - Common parts - Gleiche Teile - Partes comunes

Ind	#	Désignation	Description	Bezeichnung	Denominación	Qté
*1	-	Tête complète (voir tableau)	Aircap assembly (refer to chart)	Zerstäuberkopf kpl. (siehe Tabelle)	Cabezal completo (consultar cuadro)	1
2	032 760 005	▪ Bague de tête	▪ Aircap ring	▪ Haltering	▪ Anillo del cabezal	1
3	129 080 007	▪ Joint de tête (x 2)	▪ Seal, aircap (x 2)	▪ O-Ring (2 St.)	▪ Junta de cabezal (x 2)	1
4	NC / NS	▪ Tête nue	▪ Aircap only	▪ Luftkappe	▪ Cabezal solo	1
5	NC / NS	▪ Anneau de retenue	▪ Stop ring	▪ Sicherungsring	▪ Anillo de retención	1
6	150 040 309	▪ Joint de bague (x 10)	▪ Seal, ring (x 10)	▪ O-Ring (10 St.)	▪ Junta del anillo (x 10)	1
*7	-	Buse équipée (voir tableau)	Nozzle assembly (refer to chart)	Düse kpl. (siehe Tabelle)	Boquilla equipada (consultar cuadro)	1
*8	129 130 004	▪ Bague de répartition (x 5)	▪ Distribution ring (x 5)	▪ Luftverteiler (5 St.)	▪ Anillo de distribución (x 5)	1
9	NC / NS	▪ Buse	▪ Nozzle	▪ Düse	▪ Boquilla	1
10	129 209 902	▪ Joint de buse (x 5)	▪ Seal, nozzle (x 5)	▪ O-Ring, Düse (5 St.)	▪ Junta de boquilla (x 5)	1
*11	-	Pointeau (voir tableau)	Needle (refer to chart)	Farbnadel (siehe Tabelle)	Aguja (consultar cuadro)	1
13	129 130 903	Garniture pointeau (x 5)	Packing, needle (x 5)	Nadelgarnitur (5 St.)	Guarnición de aguja (x 5)	1
14	NC / NS	▪ Siège (x 5)	▪ Seat (x 5)	▪ Sitz (5 St.)	▪ Asiento (x 5)	1
15	NC / NS	▪ Palier (x 5)	▪ Bearing (x 5)	▪ Plastikeinsatz (5 St.)	▪ Palier (x 5)	1
16	029 130 006	▪ Presse-garniture (x 1)	▪ Packing holder (x 1)	▪ Packungsschraube (1 St.)	▪ Prensa-guarnición (x 1)	1
17	129 760 001	Fourreau	Sleeve, needle stop	Nadelführung	Manguito	1
18	129 140 031	Vortex (x 1)	Vortex (x 1)	Vortex (x 1)	Vortex (x 1)	1
19	129 130 003	Bague de répartition (x 5)	Distribution ring (x 5)	Luftverteiler (5 St.)	Anillo de distribución (x 5)	1
*20	050 311 248	Ressort de pointeau	Spring, needle	Farbnadelfeder	Muelle de aguja	1
*23	129 030 020	Soupape d'air complète	Air valve assembly	Luftventil kpl.	Válvula de aire completa	1
24	NC / NS	▪ Corps de soupape	▪ Body, air valve	▪ Luftventilkörper	▪ Cuerpo de válvula	1
26	129 030 022	▪ Joint de soupape (x 10)	▪ Seal, air valve (x 10)	▪ Dichtung (10 St.)	▪ Junta de válvula (x 10)	1
*28	129 030 026	▪ Entraîneur (x 5)	▪ Carrier (x 5)	▪ Mitnehmer (5 St.)	▪ Arrastre (x 5)	1
*29	050 311 321	▪ Ressort de soupape	▪ Spring, valve	▪ Ventildfeder	▪ Muelle de válvula	1
30	129 140 008	Butée de soupape	Air valve stop	Luftventilanschlag	Tope de válvula	1

Ind	#	Désignation	Description	Bezeichnung	Denominación	Qté
33a	129 140 023	Injecteur 0,8 mm	Injector, model 0.8 mm / 0.031"	Injektor 0,8 mm	Inyector, tipo 0,8 mm	1
33b	129 140 024	Injecteur 0,9 mm	Injector, model 0.9 mm / 0.035"	Injektor 0,9 mm	Inyector, tipo 0,9 mm	1
33c	129 140 025	Injecteur 1,0 mm	Injector, model 1.0 mm / 0.039"	Injektor 1 mm	Inyector, tipo 1,0 mm	1
33d	129 140 026	Injecteur 1,2 mm	Injector, model 1.2 mm / 0.047"	Injektor 1,2 mm	Inyector, tipo 1,2 mm	1
33e	129 140 027	Injecteur 1,4 mm	Injector, model 1.4 mm / 0.055"	Injektor 1,4 mm	Inyector, tipo 1,4 mm	1
35a	050 102 624	Raccord d'air M 1/4 G - M 1/4 NPS	Air fitting, model double male 1/4 G - 1/4 NPS	Luftanschluss AG-AG 1/4NPS	Racor de aire, tipo M 1/4 G - M 1/4 NPS	1
*36	129 760 907	Gâchette + axe de gâchette + vis	Trigger + trigger spindle + screw	Abzugshebel + Achse + Schraube	Gatillo + eje de gatillo + tornillo	1
37	NC / NS	▪ Gâchette	▪ Trigger	▪ Abzugshebel	▪ Gatillo	1
*38 +39	129 140 904	▪ Axe de gâchette (x 5) + vis (x 5)	▪ Trigger spindle (x 5) + screw (x 5)	▪ Abzugsachse (5 St.) + Schraube (5 St.)	▪ Eje de gatillo (x 5) + tornillo (x 5)	1
44	129 650 002	Bouchon	Plug	Stopfen	Tapón	2
45	029 140 005	Raccord produit	Fluid fitting	Materialanschluss	Racor producto	1

Nota : Mettre un injecteur (33) plus petit que la buse ou égal.

Nota : Install an injector smaller or equal to the tip.

Anmerkung : Der installierte Injektor muss kleiner oder gleich groß, wie die eingesetzte Düse sein

Nota : Instalar un inyector (33) más pequeño que la boquilla o igual.

Pièces spécifiques - Specific parts - Spezifische Teile - Partes específicas

FPRO LOCK P LP

Ind	#	Désignation	Description	Bezeichnung	Denominación	Qté
34a	NC / NS	Corps du pistolet	Gun body	Pistolenkörper	Cuerpo de pistola	1

FPRO LOCK P CONV

Ind	#	Désignation	Description	Bezeichnung	Denominación	Qté
34b	NC / NS	Corps du pistolet	Gun body	Pistolenkörper	Cuerpo de pistola	1

POCHETTES - KITS - SÄTZE - BOLSAS

Ind	#	Désignation	Description	Bezeichnung	Denominación	Qté
*	129 130 901	Pochette de joints (ind. 3, 6, 8, 10, 14, 15, 26 + tube de graisse)	Seal kit (ind. 3, 6, 8, 10, 14, 15, 26 + grease tube)	Dichtungssatz (Pos. 3, 6, 8, 10, 14, 15, 26 + Tube Fett)	Bolsa de juntas (ind. 3, 6, 8, 10, 14, 15, 26 + tubo de grasa)	1
*	129 760 901	Pochette de maintenance (ind. 16, 17, 19, 20, 24, 28, 29, 37, 38, 39, 44(x2) + pochette de joints + tube de graisse)	Servicing kit (ind. 16, 17, 19, 20, 24, 28, 29, 37, 38, 39, 44(x2) + seal kit + grease tube)	Reparatursatz (Pos. 16, 17, 19, 20, 24, 28, 29, 37, 38, 39, 44(x2) + Dichtungssatz + Tube Fett)	Bolsa de reparación (ind. 16, 17, 19, 20, 24, 28, 29, 37, 38, 39, 44(x2) + bolsa de juntas + tubo de grasa)	1
*	129 760 905	Pochette de maintenance - ligne arrière (ind. 17, 20)	Servicing kit - rear line (ind. 17, 20)	Reparatursatz - Rückseite (Pos. 17, 20)	Bolsa de reparación - línea trasera (ind. 17, 20)	1
*	129 140 022	Pochette injecteur (ind. 33a, 33b, 33c, 33d, 33e)	Injector kit (ind. 33a, 33b, 33c, 33d, 33e)	Injektor Dichtungssatz (Pos. 33a, 33b, 33c, 33d, 33e)	Bolsa inyector (ind. 33a, 33b, 33c, 33d, 33e)	1

OPTION - ON REQUEST - OPTIONEN - OPCIÓN

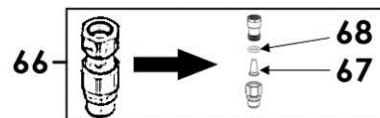
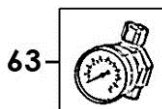
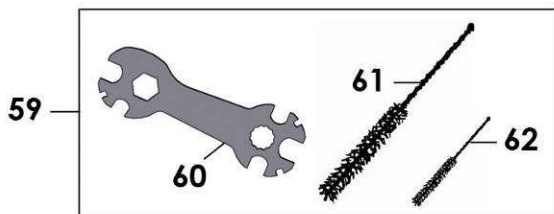

Ind	#	Désignation	Description	Bezeichnung	Denominación	Qté
35b	050 102 217	Raccord d'air M 1/4 G - M 1/4 BSP	Air fitting, model double male 1/4 G - 1/4 BSP	Luftanschluss Doppelnippel AG1/4BSP	Racor de aire, tipo M 1/4 G - M 1/4 BSP	1
50	129 130 040	Pointeau d'air (évents) verrouillable	Lockable air adjuster assembly	Spritzstrahlregulier- ventil, blockierbar, kpl.	Aguja de aire (eventos) bloqueable	1
59	129 760 921	Goupillons et clé	Brushes and wrench		Cepillos y llave	1
60	049 030 042	▪ Clé plate	▪ Gun wrench	▪ Pistolenschlüssel	▪ Llave para pistola	1
61	906 300 101	▪ Goupillon grand modèle	▪ Large size brush	▪ Reinigungsbürste, groß	▪ Cepillo grande	1
62	906 300 102	▪ Goupillon petit modèle	▪ Little size brush	▪ Reinigungsbürste, klein	▪ Cepillo pequeño	1
63	150 070 560	Manomètre à la crosse (raccords MF 1/4 NPS)	Handle gauge (fittings : 1/4 NPS male - 1/4 NPS female)	Manometer für den Griff (Anschlüsse : AG 1/4 NPS - IG 1/4 NPS)	Manómetro a la empuñadura (racores : MH 1/4 NPS)	1
66	129 140 030	Filtre arrivée produit MF 3/8 NPS	Fluid in-line filter (MF 3/8 NPS)	Inline Materialfilter (3/8 NPS IG x 3/8 NPS AG)	Filtro llegada producto (M 3/8 NPS - H 3/8 NPS)	1
67	151 399 902	▪ Tamis n° 6 (x 10)	▪ Screen n° 6 (x 10)	▪ Sieb Nr 6 (10 St.)	▪ Tamiz n° 6 (x 10)	1
68	149 949 901	▪ Joint (x 10)	▪ Seal (x 10)	▪ Dichtung (10 St.)	▪ Junta (x 10)	1

* Pièces de maintenance préconisées.

* Preceding the index number denotes a suggested spare part.

* Bezeichnete Teile sind empfohlene Ersatzteile.

* Piezas de mantenimiento preventivas.

N C : Non commercialisé

N S : Denotes parts are not serviceable.

N S : Bezeichnete Teile gibt es nicht einzeln, sondern nur
komplett.

N S : no suministrado.

ALLONGE - EXTENSION - VERLÄNGERUNG - ALARGADERA
Ø 8 MM / 0.31"



Ind	#	Désignation	Description	Bezeichnung	Denominación	Qté
-	-	Jet rond Longueur : 150 mm	Cone fan Length : 150 mm / 5.9"	Rundstrahl Länge : 150 mm	Abanico redondo Longitud : 150 mm	-
-	075 900 213	▪ Buse de 12	▪ Nozzle, model 12	▪ Düse Gr. 12	▪ Boquilla de 12	1
-	075 900 224	▪ Buse de 18	▪ Nozzle, model 18	▪ Düse Gr. 18	▪ Boquilla de 18	1
-	-	Jet latéral Longueur : 250 mm	Lateral fan Length : 250 mm / 9.8"	Seitenstrahl Länge : 250 mm	Abanico lateral Longitud : 250 mm	-
-	075 900 111	▪ Buse de 12	▪ Nozzle, model 12	▪ Düse Gr. 12	▪ Boquilla de 12	1
-	075 900 122	▪ Buse de 18	▪ Nozzle, model 18	▪ Düse Gr. 18	▪ Boquilla de 18	1
-	-	Jet latéral Longueur : 400 mm	Lateral fan Length : 400 mm / 15.7"	Seitenstrahl Länge : 400 mm	Abanico lateral Longitud : 400 mm	-
-	075 900 311	▪ Buse de 12	▪ Nozzle, model 12	▪ Düse Gr. 12	▪ Boquilla de 12	1
-	075 900 322	▪ Buse de 18	▪ Nozzle, model 18	▪ Düse Gr. 18	▪ Boquilla de 18	1

* Pièces de maintenance préconisées.

* Preceding the index number denotes a suggested spare part.

* Bezeichnete Teile sind empfohlene Ersatzteile.

* Piezas de mantenimiento preventivas.

N C : Non commercialisé

N S : Denotes parts are not serviceable.

N S : Bezeichnete Teile gibt es nicht einzeln, sondern nur komplett.

N S : no suministrado.



PISTOLA AEROGRÁFICA MANUAL

MANTENIMIENTO PREVENTIVO

TRADUCCIÓN DEL LIBRO ORIGINAL

IMPORTANTE : Lea con atención todos los documentos antes de almacenar, instalar o poner en marcha el equipo (uso exclusivamente profesional).

LAS FOTOGRAFÍAS E ILUSTRACIONES NO SON VINCULANTES. LOS MATERIALES ESTÁN SUJETOS A CAMBIOS SIN PREVIO AVISO.

SAMES KREMLIN SAS
13, chemin de Malacher
38 240 - MEYLAN - France
☎ : 33 (0)4 76 41 60 60

www.sames-kremlin.com



Instrucciones de seguridad :

- Nunca dirigir la pistola hacia otra persona. Nunca intentar parar el chorro con el cuerpo (manos, dedos...) tampoco con trapos.
- Una inyección de producto en la piel u otras partes del cuerpo (ojos, dedos) debe tratarse en urgencia con asistencias médicas apropiadas.
- **Seguir imperativamente las etapas de descompresión y de purga** para toda operación de limpieza, comprobación, mantenimiento del material o limpieza de las boquillas de la pistola.



La pulverización de ciertos productos puede ser peligrosa. Será preciso trabajar con máscara respiratoria y orejeras, protegerse las manos con crema protectora y guantes y los ojos con gafas de protección.

El material debe utilizarse únicamente en zonas bien ventiladas protegiendo su salud y evitando riesgos de incendio o explosión.

Esta pistola es un útil de precisión. Su buen funcionamiento necesita un mantenimiento periódico y cuidadoso. La limpieza será más fácil y rápida si se efectúa inmediatamente después de finalizar el trabajo.

➔ **Para desmontar la pistola nunca utilice cepillos metálicos, limas o pinzas.**



Antes de limpiar o desmontar un componente del equipo :

- Cortar la alimentación en aire comprimido para parar la bomba,
- Descomprimir las tuberías pulsando el gatillo de la pistola.

No utilizar pinturas que obstruyan rápidamente la boquilla. Utilizar pinturas bien filtradas. Utilizar un aire limpio.

▪ PARADA DE CORTA DURACIÓN (MENOS DE 3 HORAS)

Dejar tal cual el material. Si se observa excepcionalmente pintura sobre el cabezal, por prudencia se tendrá que limpiarlo con un pincel y disolvente.

▪ PARADA DE LARGA DURACIÓN

Cortar la alimentación en aire y en producto de la pistola.

Cambiar la pintura y reemplazarla con disolvente y descomprimir las tuberías apretando el gatillo para limpiar la bomba, las tuberías y la pistola.

Desenroscar el cabezal de la pistola, dejarlo en un recipiente con un poco de disolvente y limpiarlo con un cepillo suave.

Mediante una llave, desenroscar la boquilla y sacar la aguja por la parte trasera de la pistola. Dejar la boquilla en un recipiente lleno de disolvente. Limpiarla. Mediante un cepillo mojado con disolvente, limpiar el interior de la pistola. Limpiar y cepillar todas las roscas de la pistola.

Si la pistola se equipa de un bote, poner la tapa para evitar que la pintura seque ; si no, vaciar la pintura y cambiarla por disolvente. Limpiar el bote con un pincel y disolvente.

➔ **Nunca sumergir la pistola en el disolvente.**

➔ **Utilizar productos o disolventes compatibles con las piezas en contacto con el producto (Consultar la ficha técnica del fabricante del producto).**



PISTOLA AEROGRÁFICA MANUAL

INCIDENCIAS DE FUNCIONAMIENTO

TRADUCCIÓN DEL LIBRO ORIGINAL

IMPORTANTE: Lea con atención todos los documentos antes de almacenar, instalar o poner en marcha el equipo (uso exclusivamente profesional).

LAS FOTOGRAFÍAS E ILUSTRACIONES NO SON VINCULANTES. LOS MATERIALES ESTÁN SUJETOS A CAMBIOS SIN PREVIO AVISO.

SAMES KREMLIN SAS
13, chemin de Malacher
38 240 - MEYLAN - France
 : 33 (0)4 76 41 60 60

www.sames-kremlin.com

▪ **ABANICO EN FORMA DE ARCO**

Esto es un defecto del cabezal : aflojar ligeramente el anillo y girar el cabezal de una media vuelta ; si el defecto se invierte, uno de los agujeros laterales de salida de aire está taponado o deformado. Limpiar el cabezal con disolvente y soplar los agujeros con air comprimido. Si el defecto no se invierte, seguramente es la boquilla que está dañada.

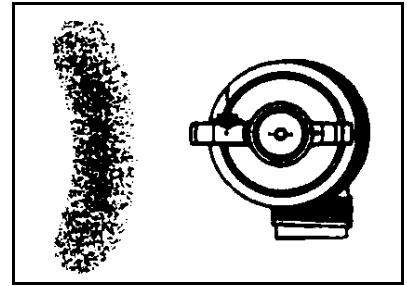

▪ **ABANICO DEFORMADO**

Esta deformación está provocada por un defecto del chorro central. Se debe limpiar el cabezal y la boquilla como arriba indicado. También comprobar que :

- el cabezal esté bien centrado sobre la boquilla,
- la boquilla no sea muy grande (la aguja y la boquilla deben se adaptadas),
- no trabaja con una apertura insuficiente de la aguja. Con una aguja casi cerrada, la alimentación no es homogénea en todas las direcciones.

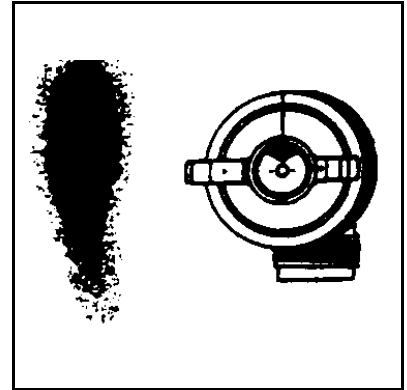

▪ **ABANICO CORTADO**

La presión de las salidas de aire de los eventos es muy fuerte respecto al caudal de pintura :

- Reducir el aire de los eventos cerrando la aguja de reglaje. El abanico será menos ancho.
- Aumentar el caudal de pintura.

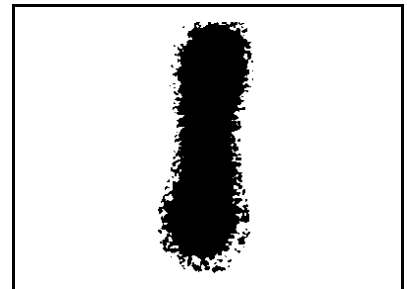

▪ **ABANICO CARGADO EN EL CENTRO**

Defecto contrario al anterior :

- O el caudal es muy importante respecto a la presión del aire de pulverización : se tendrá que subir la presión del aire de pulverización o disminuir el caudal de pintura.
- O la pintura es muy espesa para ser aspirada : se tendrá que diluir.

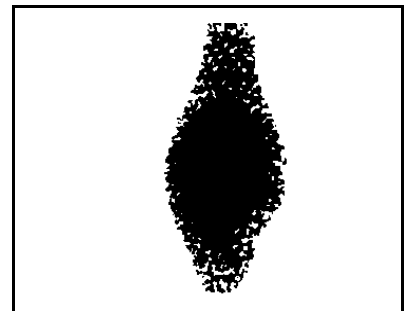

▪ **ABANICO ENTRE CORTADO**

Se dice que la pistola hace la metrallera.

Una entrada de aire en el circuito de pintura puede ser la causa de este defecto :

- El bote está vacío : llenarlo.
- La boquilla está mal apretada y cierra mal con su asiento : volver a apretar la boquilla.

Si el defecto persiste, desmontar y limpiar la boquilla. Comprobar que el asiento y el cono de la boquilla no están dañados o deteriorados, volver a montar la boquilla, bloquearla fuertemente.

Asegurarse que la viscosidad de la pintura sea bastante fluida y homogénea para ser aspirada.

Comprobar que la pistola « presión » no esté utilizada con un bote « aspiración ».

DEFECTO	CAUSA	REMEDIO
La pintura no sale más por la pistola	Boquilla parcialmente o completamente obstruida	Cortar la presión de la bomba. Descomprimir correctamente la tuberías. Desmontar y limpiar la boquilla con disolvente mediante un cepillo. Comprobar el estado de la junta.
El abanico se estrecha a cada inversión de la bomba	Entrada de aire en el circuito pintura	Compruebe que no existe una toma de aire en la tubería de aspiración.
	Viscosidad muy alta	Diluir la pintura.
El cabezal se ensucia con frecuencia	Demasiado aire	Reducir la presión de aire.
La pintura sale por los agujeros de aire del cabezal	Junta de boquilla defectuosa	Cambiarla.
	Boquilla mal apretada	Apretarla.
Fuga de pintura al nivel de la guarnición	Guarnición usada	Apretar la prensa guarnición sin bloquear la aguja. Si la fuga persiste, cambiar la guarnición y la aguja.
Fuga de pintura en la parte delantera de la pistola, gatillo soltado	Impurezas en la pintura	Apretar 3 o 4 veces el gatillo.
	Aguja usada o/y boquilla usada	Cambiar la aguja o/y la boquilla.
Fuga de aire a la válvula	Válvula usada	Cambiar la válvula.
Fuga de aire permanente al cabezal de la pistola cuando se suelta el gatillo	Roce en la aguja	Desmontar el gatillo y comprobar que la aguja deslice libremente.
	Válvula usada	Cambiar la válvula.



PISTOLA AEROGRÁFICA MANUAL

FUNCIONAMIENTO, REGLAJES Y MANIPULACIÓN

TRADUCCIÓN DEL LIBRO ORIGINAL

IMPORTANTE: Lea con atención todos los documentos antes de almacenar, instalar o poner en marcha el equipo (uso exclusivamente profesional).

LAS FOTOGRAFÍAS E ILUSTRACIONES NO SON VINCULANTES. LOS MATERIALES ESTÁN SUJETOS A CAMBIOS SIN PREVIO AVISO.

SAMES KREMLIN SAS
13, chemin de Malacher
38 240 - MEYLAN - France
☎ : 33 (0)4 76 41 60 60

www.sames-kremlin.com

1. FUNCIONAMIENTO



Instrucciones de seguridad :

- Nunca dirigir la pistola hacia otra persona. Nunca intentar parar el chorro con el cuerpo (manos, dedos...) tampoco con trapos.
- Una inyección de producto en la piel u otras partes del cuerpo (ojos, dedos...) debe tratarse en urgencia con asistencias médicas apropiadas.
- **Seguir imperativamente las etapas de descompresión y de purga** para toda operación de limpieza, comprobación, mantenimiento del material o limpieza de las boquillas de la pistola.



La pulverización de ciertos productos puede ser peligrosa. Será preciso trabajar con máscara respiratoria y orejeras, protegerse las manos con crema protectora y guantes y los ojos con gafas de protección.

El material debe utilizarse únicamente en zonas bien ventiladas protegiendo su salud y evitando riesgos de incendio o explosión.

- 1- Desenroscar el tope de aguja producto en la parte trasera de la pistola,
 - 2- Desenroscar la o las agujas de aire (excepto para la pistola FPro Lock P),
 - 3- Escoger el proyector (conjunto cabezal + boquilla + aguja) mejor adaptado al trabajo a realizar,
 - 4- Roscar la boquilla y después el cabezal sobre la pistola,
- ☞ Para evitar dañar la aguja, es preferible montar la boquilla con la pistola en posición "OUVERTURE" (APERTURA).
- 5- Antes de apretar fuertemente el anillo de cabezal, posicionar este último en la posición de abanico deseada. El abanico es vertical cuando las 2 orejas del cabezal son horizontales,
 - 6- Apretar el gatillo de la pistola.

2. REGLAJE

Esta pistola profesional comporta 3 reglajes :

▪ LA FINURA DE LA PULVERIZACIÓN

Se realiza por el aire al centro. El aire se regula mediante el manorreductor de aire montado más arriba de la pistola en la red y puede afinarse mediante el botón situado en la parte inferior de la empuñadura de ciertas pistolas manuales (opcional para la pistola FPro Lock P).

▪ LA ANCHURA DEL ABANICO (opcional para la pistola FPro Lock P)

Esta anchura se regula actuando sobre el botón moleteado de la aguja de los eventos. De esta manera, se puede pasar mandando o no el aire en los agujeros laterales eventos de un chorro plano a un chorro redondo.

▪ EL CAUDAL DE PINTURA

Una vez elegido el proyector y la presión del producto, es posible hacer un reglaje más fino del caudal modificando la carrera de la aguja (botón de tope de aguja) (opcional para la pistola FPro Lock P).

El mejor reglaje se obtiene con la aguja del producto abierta al máximo (con una aguja casi cerrada la regularidad del caudal no será buena).

3. MANIPULACIÓN

Al montar el cabezal, mantener la pistola vertical de manera a bien posicionar este cabezal antes de bloquearlo con el anillo de cabezal.

Trabajar la pistola siempre perpendicular a la pieza a pintar. Evite trabajar únicamente con la muñeca.

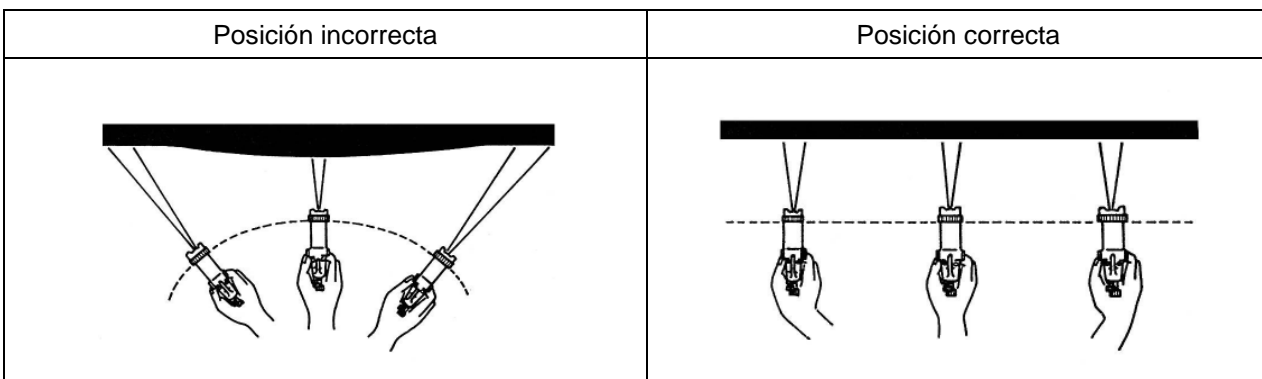

No olvide que las pasadas cruzadas no cubren las irregularidades.

Una pulverización con la pistola inmóvil provoca una sobrecarga local. Por lo tanto, nunca apretar el gatillo antes de empezar el movimiento del brazo y soltarlo antes de finalizar el movimiento.

Se debe procurar obtener una pulverización de espesor regular y constante en las diferentes pasadas.



PISTOLA AEROGRÁFICA

FPro P

CARACTERÍSTICAS TÉCNICAS

TRADUCCIÓN DEL LIBRO ORIGINAL

IMPORTANTE : Lea con atención todos los documentos antes de almacenar, instalar o poner en marcha el equipo (uso exclusivamente profesional).

LAS FOTOGRAFÍAS E ILUSTRACIONES NO SON VINCULANTES. LOS MATERIALES ESTÁN SUJETOS A CAMBIOS SIN PREVIO AVISO.

SAMES KREMLIN SAS

13, chemin de Malacher
38 240 - MEYLAN - France

☎ : 33 (0)4 76 41 60 60

www.sames-kremlin.com

1. DESCRIPCIÓN

La pistola FPro P es una pistola aerográfica con uso profesional.

Hay 4 tipos de pistolas :

- FPro P LP,
- FPro P CONV,
- FPro Lock P LP,
- FPro Lock P CONV.

2. FPRO P LP - FPRO P CONV - FPRO LOCK P LP - FPRO LOCK P CONV

2.1. Descripción

Pistolas recomendadas para pulverizar barnices, lacas, tintes, poliuretanos, dos componentes,...

Las pistolas FPro P LP y FPRO LOCK P LP son pistolas aerográficas con una alta tasa de transfer. Se adapta un proyector HVLP/LVLP en la pistola para los pequeños caudales. Para caudales más importantes, le recomendamos utilizar proyectores CONV-23 27-Lvb, CONV-23 27-Mvb, CONV-23 27-Srb y CONV-33 40-Srb.

Las pistolas FPro P CONV y FPRO LOCK P CONV, con alto poder de atomización, permiten pulverizar todos tipos de productos (viscosidad baja o alta).

2.2. Características técnicas

CARACTERÍSTICAS	FPro P LP / FPRO LOCK P LP		FPro P CONV / FPRO LOCK P CONV	
	+ cabezal HVLP	+ cabezal LVLP	+ cabezal CONV	
Tipo	presión			
Presión máxima de alimentación en aire (red)	6 bar			
Presión de aire a la empuñadura de la pistola	1,5 a 2,5 bar		2,5 a 3,5 bar	
Caudal de aire (m ³ /h)	16,1 a 23,5		21,8 a 28,2	
Presión máxima de alimentación en producto	6 bar			
Peso (g)	495	381	495	381
Tintes y barnices hydro o disolventados et vernis				
- viscosidad baja	***	**	***	
- viscosidad media	****	****	****	
- viscosidad alta	**	**	****	
Tasa de transfer (Norma EN 13966-1) (1)	78 % ± 2 %	72 % ± 2 %	66 % ± 2 %	
Temperatura máxima del producto	50°C			
Materiales en contacto con el producto	Boquilla, paso producto : inox, POM C, polipropileno Aguja : inox tratado Cuerpo, gatillo : aluminio			
Presión sonora ponderada (LAeq) (bajo presión / con boquilla 12)	86,3 dBa			

(1) : Viscosidad pintura : 20 s CA n° 4 - 20°C / Distancia cabezal de la pistola - objeto de pintar : 20 cm

Nota : para la pistola LP equipada de una de los cabezales HVLP, una presión de 2 bar a la empuñadura es equivalente a una presión de 0,7 bar al cabezal de la pistola.

▪ COEXIONES EN AIRE Y EN PRODUCTO

Pistolas FPro P & FPro Lock P	Racores montados en la pistola	Alimentación en aire y en producto
Aire	Macho 1/4 NPS	Tubería aire (calidad antiestática) LP : Ø 8 mm int. mínimo (para una longitud de 7,5 m) CONV : Ø 7 mm int. mínimo (para una longitud de 7,5 m)
Producto	Macho 3/8 NPS	Para pistola presión (LP & CONV) : Tubería producto : Ø 7 mm int. mini (para una longitud de 7,5m)

▪ **PRESIÓN Y CONSUMO DE AIRE DE LAS PISTOLAS**

Ajuste de la presión de aire con o sin manómetro a la empuñadura de la pistola.

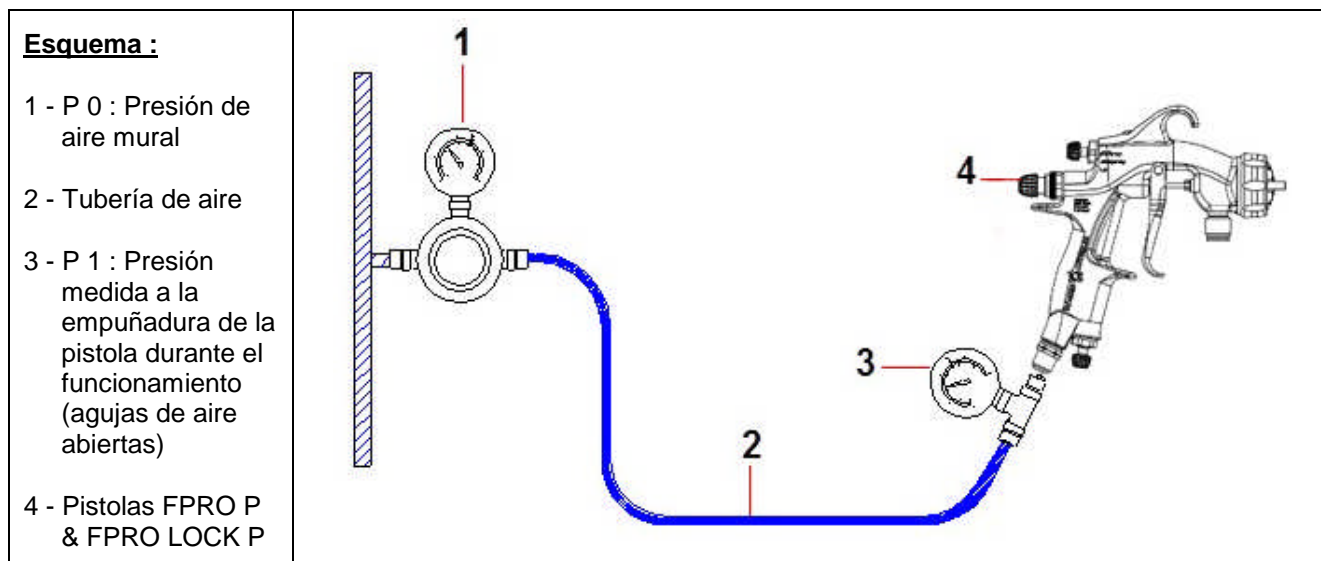

Pistola FPRO P LP + cabezal HVLP + tubería Ø 8 mm, longitud de 7,5 m									
P 0		P 1		Caudal aire		Caudal pintura (2)		Anchura de abanico (3)	
bar	psi	bar	psi	m3/h	CFM	g/mn	oz/mn	cm	"
2,2	32	1,5	22	16,1	9.4	250	8.8	40	15.7
3	44	2	29	20,2	11.8	250	8.8	41	16.1
3,5	51	2,5	36	23,5	13.8	250	8.8	42	16.5
4,1	60	3	44	27,2	16				
4,7	68	3,5	51	30,6	18				

Pistola FPRO P LP + cabezal LVLP + tubería Ø 8 mm, longitud de 7,5 m									
P 0		P 1		Caudal aire		Caudal pintura (2)		Anchura de abanico (3)	
bar	psi	bar	psi	m3/h	CFM	g/mn	oz/mn	cm	"
2,2	32	1,5	22	15	8.8	250	8.8	40	15.7
3	44	2	29	18,8	11	250	8.8	41	16.1
3,5	51	2,5	36	21,9	12.9	250	8.8	42	16.5
4,1	60	3	44	25,3	14.9				
4,7	68	3,5	51	28,5	16.7				

Pistola FPRO P CONV + cabezal CONV + tubería Ø 7 mm, longitud de 7,5 m									
P 0		P 1		Caudal aire		Caudal pintura (2)		Anchura de abanico (3)	
bar	psi	bar	psi	m3/h	CFM	g/mn	oz/mn	cm	"
2,6	38	1,5	22						
3,2	46	2	29	18,4	10.8				
4	58	2,5	36	21,8	12.8	300	10.6	37	14.5
4,5	65	3	44	24,9	14.6	300	10.6	38	14.9
5	73	3,5	51	28,2	16.6	300	10.6	39	15.3

Pistola FPRO LOCK P LP + cabezal HVLP L + tubería Ø 8 mm, longitud de 7,5 m									
P 0		P 1		Caudal aire		Caudal pintura (2)		Anchura de abanico (3)	
bar	psi	bar	psi	m3/h	CFM	g/mn	oz/mn	cm	"
2,2	32	1,5	22	16,1	9.4	250	8.8	33	13
3	44	2	29	20,2	11.8	250	8.8	34	13.4
3,5	51	2,5	36	23,5	13.8	250	8.8	35	13.7
4,1	60	3	44	27,2	16				
4,7	68	3,5	51	30,6	18				

Pistola FPRO LOCK P LP + cabezal HVLP XL + tubería Ø 8 mm, longitud de 7,5 m									
P 0		P 1		Caudal aire		Caudal pintura (2)		Anchura de abanico (3)	
bar	psi	bar	psi	m3/h	CFM	g/mn	oz/mn	cm	"
2,2	32	1,5	22	16,1	9.4	250	8.8	40	15.7
3	44	2	29	20,2	11.8	250	8.8	41	16.1
3,5	51	2,5	36	23,5	13.8	250	8.8	42	16.5
4,1	60	3	44	27,2	16				
4,7	68	3,5	51	30,6	18				

Pistola FPRO LOCK P LP + cabezal LVLP L + tubería Ø 8 mm, longitud de 7,5 m									
P 0		P 1		Caudal aire		Caudal pintura (2)		Anchura de abanico (3)	
bar	psi	bar	psi	m3/h	CFM	g/mn	oz/mn	cm	"
2,2	32	1,5	22	16,1	9.4	250	8.8	33	13
3	44	2	29	20,2	11.8	250	8.8	34	13.4
3,5	51	2,5	36	23,5	13.8	250	8.8	35	13.7
4,1	60	3	44	27,2	16				
4,7	68	3,5	51	30,6	18				

Pistola FPRO LOCK P LP + cabezal LVLP XL + tubería Ø 8 mm, longitud de 7,5 m									
P 0		P 1		Caudal aire		Caudal pintura (2)		Anchura de abanico (3)	
bar	psi	bar	psi	m3/h	CFM	g/mn	oz/mn	cm	"
2,2	32	1,5	22	16,1	9.4	250	8.8	40	15.7
3	44	2	29	20,2	11.8	250	8.8	41	16.1
3,5	51	2,5	36	23,5	13.8	250	8.8	42	16.5
4,1	60	3	44	27,2	16				
4,7	68	3,5	51	30,6	18				

Pistola FPRO LOCK P CONV + cabezal CONV L + tubería Ø 7 mm, longitud de 7,5 m									
P 0		P 1		Caudal aire		Caudal pintura (2)		Anchura de abanico (3)	
bar	psi	bar	psi	m3/h	CFM	g/mn	oz/mn	cm	"
2,6	38	1,5	22						
3,2	46	2	29	18,4	10.8				
4	58	2,5	36	21,8	12.8	300	10,6	36	14.5
4,5	65	3	44	24,9	14.6	300	10,6	37	14.9
5	73	3,5	51	28,2	16.6	300	10,6	38	15.3



Pistola FPRO LOCK P CONV + cabezal CONV XL + tubería Ø 7 mm, longitud de 7,5 m									
P 0		P 1		Caudal aire		Caudal pintura (2)		Anchura de abanico (3)	
bar	psi	bar	psi	m3/h	CFM	g/mn	oz/mn	cm	"
2,6	38	1,5	22						
3,2	46	2	29	18,4	10.8				
4	58	2,5	36	21,8	12.8	300	10,6	45	17.7
4,5	65	3	44	24,9	14.6	300	10,6	46	18.1
5	73	3,5	51	28,2	16.6	300	10,6	47	18.5

(2)	Viscosidad pintura : 20 s CA n° 4 (= 40 centipoises)
(3)	Distancia cabezal de la pistola - objeto de pintar : 20 cm

3. INSTALACIÓN

■ DESCRIPCIÓN DEL MARCADO

Marcado determinado por la reglamentación ATEX

SAMES KREMLIN FRANCE	Marcado determinado por la reglamentación ATEX	
CE  II 2 G	CE : conformidad europea  : Utilización en zona explosiva II : grupo II 2 : categoría 2 G : gas Material de superficie para un ambiente en el cual atmósferas explosivas debido a gases, vapores, nieblas pueden manifestarse ocasionalmente en funcionamiento normal.	En el cuerpo
Ex h IIA T6 X	Ex : Marca de conformidad a las normas europeas h : Modo de protección para aparato no eléctrico IIA : Grupo de gaz T6 : Clase de temperatura - Temperatura de superficie máxima : 85°C X : Condiciones especiales que se aplican para una utilización segura. Por favor, consulte las indicaciones que están en los libros de instrucciones que acompañan este producto	
Gb	Gb : Nivel de protección del material (gas de zona 1)	
20xx	Marcado del año de fabricación (con 4 caracteres)	
FPro Type xx	Tipo de pistola	
P air : 6 bar / 87 psi	Presión máxima de alimentación en aire de la pistola	

■ ESQUEMA DE INSTALACIÓN

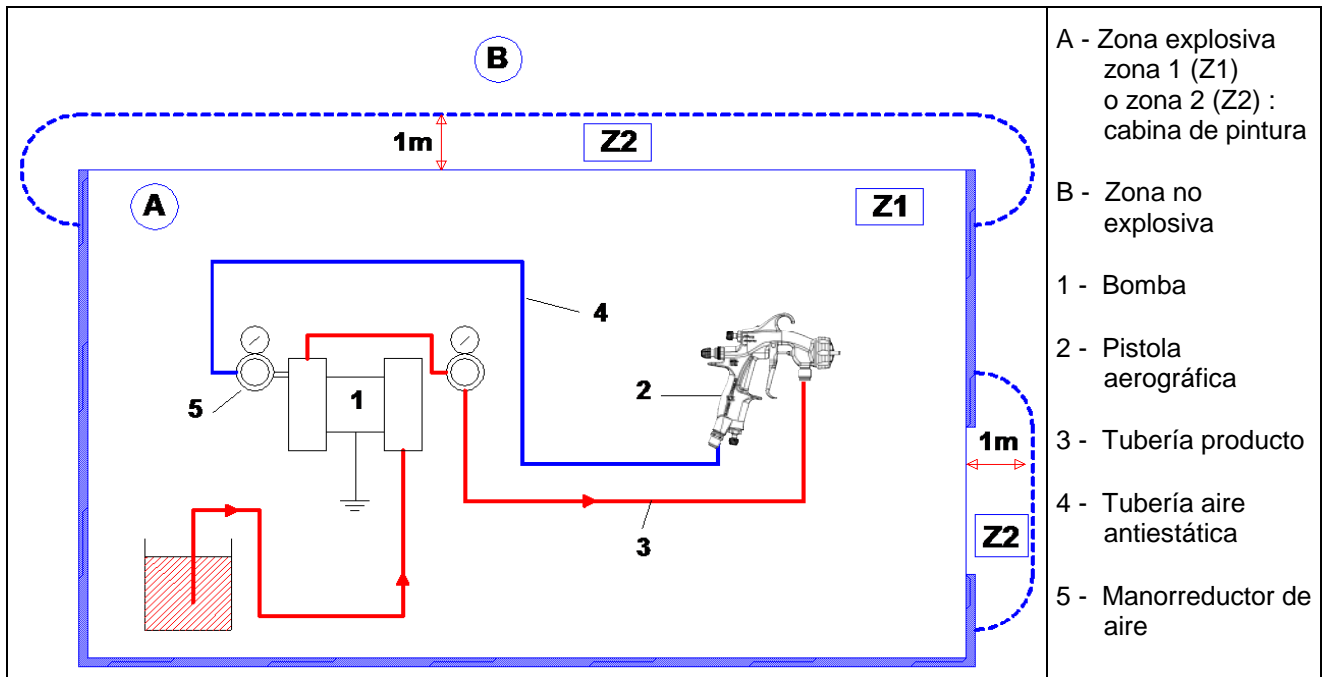

A - Zona explosiva
zona 1 (Z1)
o zona 2 (Z2) :
cabina de pintura

B - Zona no
explosiva

1 - Bomba

2 - Pistola
aerográfica

3 - Tubería producto

4 - Tubería aire
antiestática

5 - Manorreductor de
aire



La distancia de 1 metro que se menciona en el esquema sólo se da como dado orientativo y no podría comprometer la responsabilidad de SAMES KREMLIN. El utilizador se hace responsable de la delimitación exacta de las zonas que depende de los productos utilizados, del ambiente del material y de las condiciones de utilización (consulte la norma EN 60079-10).

Esta distancia de 1 metro podría entonces adaptarse si el análisis que lleva a cabo el utilizador lo necesita.

- 1 - Mediante una tubería de calidad antiestática, conectar la pistola a un manorreductor de aire capaz de abastecer al mínimo 3 bar.
- 2 - Mediante una tubería producto, conectar el racor pintura de la pistola a la bomba. Roscar fuertemente los racores.



Nota : En algunos casos particulares, si la tubería de aire (4) no es conductora, la tubería producto (3) debe ser imperativamente conductora.

Una de las 2 tuberías (aire o producto) de la pistola debe imperativamente ser conductora.