

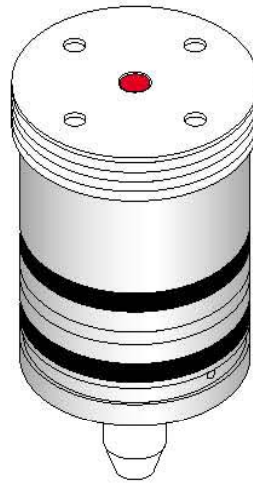

From February 1st, 2017 SAMES Technologies SAS becomes SAMES KREMLIN SAS
A partir du 1/02/17, SAMES Technologies SAS devient SAMES KREMLIN SAS

SAMES  **KREMLIN**



DJES00339

РУКОВОДСТВО ПОЛЬЗОВАТЕЛЯ

Color-changing Microvalves

FRANCE **SAMES Technologies.** 13 Chemin de Malacher 38243 Meylan Cedex
Tel. 33 (0)4 76 41 60 60 - Fax. 33 (0)4 76 41 60 90 - Email : info@sames.com (www.sames.com)
USA **SAMES Technologies Inc.** 11998 Merriman Road, Livonia, Michigan, 48 150
Tel. (734) 261.5970 - Fax. (734) 261.5971 - Email : info@sames.com (www.sames.com)

1./Общая информация.....	3
2./Принцип работы.....	3
3./Техобслуживание.....	3
3.1./Разборка.....	3
3.2./Сборка.....	4
4./Замена уплотнительных колец microvalve.....	4
4.1./Разборка.....	4
4.2./Сборка.....	4
5./Подготовка к эксплуатации.....	4
6./Проблемы, устранение неполадок.....	5
7./Запчасти.....	6
7.1./Инструменты.....	6
7.2./Microvalve.....	6

1. Общая информация

Компактность SAMES microvalves позволяет их установку в непосредственной близости от распылителя, что позволяет сэкономить краску, растворитель и время на переход между цветами. Microvalves можно установить:

- в виде модульных блоков,
- или в корпусе распылителя.

2. Принцип работы

В нерабочем состоянии клапан закрыт. Пружина (4) приводит в действие поршень (2), жестко закрепленный на штоке, который закрывает жиклер (3). Материал в точке (С), не имеет возможности проникновения в (D). Шток поршня герметично изолирован от воздуха манжетой. Корпус microvalve (1) герметично защищен от воздуха и материала уплотнительными кольцами (5) и (6). Вывод (E) предусмотрен на случай превышения необходимого количества краски.

3. Техобслуживание

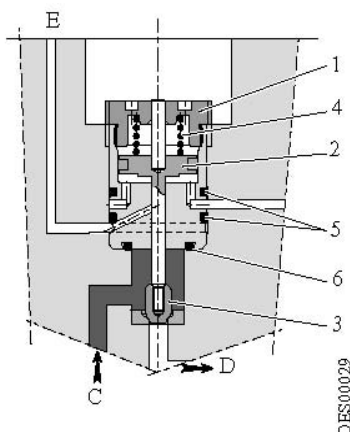

Техобслуживание ограничивается сменой уплотнительных колец (5 и 6). С целью облегчения техобслуживания, рекомендуется нанести слой вазелина на корпус microvalve во избежание отложения краски в случае ее. Проводите регулярные осмотры прибора на предмет течи, особенно вокруг технологического отверстия. При наличии течи, немедленно устраните неполадку, так как вскоре это может привести к дальнейшим неисправностям. Не подвергайте пластмассовые детали длительному воздействию агрессивных растворителей. Воздействие кислот или фенола не допускается. Ни в коем случае не допускайте контакта уплотнительных колец с растворителями. Немедленно производите замену уплотнительных колец, деформированных или изменивших свою геометрию в результате воздействия с материалами на основе растворителя



ВНИМАНИЕ: применение острых предметов для очистки не допускается

3.1. Разборка

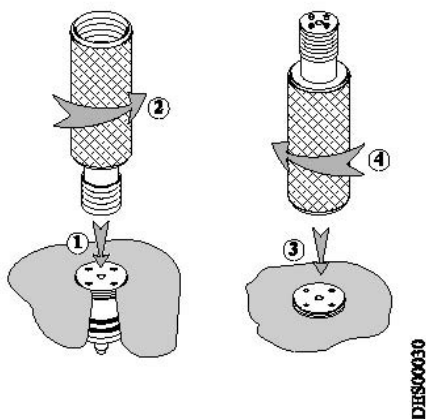

С помощью съемника (№ 1303689), выкрутите microvalve на 4 оборота для ослабления затяжки резьбы (см. рис. ниже). Если во время проворота штекер остается затянутым, а microvalve остается в корпусе, проведите разборку следующим образом: переверните съемник (см.рис. ниже); вкрутите съемник в microvalve; извлеките microvalve круговыми движениями.

3.2. Сборка

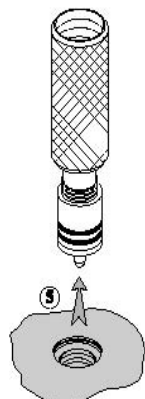

ES00031

Перед сборкой microvalve, ознакомьтесь с инструкцией по замене уплотнительных колец (Глава 4). Чистку корпуса microvalve необходимо производить с помощью растворителя. Протрите корпус (проверьте на наличие инородных веществ). Продуйте управляющие трубки (в процессе сборки microvalve, материал может попасть в трубку и его необходимо оттуда удалить). Нанесите слой вазелина на корпус microvalve. Круговыми движениями установите его на место (во избежание повреждения уплотнительных колец). Ввинтите новый microvalve на место и закрепите его с помощью специнструмента (момент затяжки 2.5 Н*м).

Примечание: Переверните съемник, снимите пружину микроклапана, вкрутите съемник в microvalve до упора, снимите microvalve круговыми движениями.

4. Замена уплотнительных колец microvalve



ВНИМАНИЕ: 3 наружных уплотнительных кольца необходимо заменять каждый раз при разборке microvalve.

4.1. Разборка

- Снимите уплотнительные кольца
- Произведите чистку microvalve кистью.



DES00033



ВНИМАНИЕ: Не допускайте попадания растворителя в направляющее отверстие.

4.2. Разборка

Нанесите тонкий слой вазелина на корпус клапана.



ВНИМАНИЕ: при высыхании, кольца могут деформироваться

5. Подготовка к эксплуатации

С целью обеспечения качественной герметизации между жиклером и его корпусом, microvalve должен проработать 200 циклов до введения в эксплуатацию.

6. Проблемы, устранение неполадок.

Неполадки	Причины	Методы устранения неполадок
Microvalve не открывается (индикатор рабочего состояния в задней части клапана не остается в положении «отключено»).	Управляющий воздушный поток не достигает microvalve.	Проверьте цепь управления (трубка может быть пережата или отключена).
	Давление управления менее 5 бар (75 Psi).	Увеличьте давление в контуре.
	Шток жиклера заедает. Если прокладки протекают, то краска может засохнуть, когда краскопульт не использовался в течение определенного периода времени, что не допускает перемещения штока.	Проверьте течь материала через вентиляционное отверстие. Если это так, замените microvalve.
	Повреждена прокладка поршня. Если присутствует течь, давление не образуется в контрольной камере.	Снимите microvalve. Проверьте возврат жиклера, нажав на его торец плоским инструментом. В случае несоответствующего срабатывания, замените microvalve.
Microvalve не закрывается.	Контур воздушного потока управления остается под давлением.	Управляющий соленоид не работает должным образом. Воздух не стравливается.
	Возвратная пружина сломана.	После разборки microvalve, приложите усилие на торец жиклера. Если сопротивление отсутствует, пружина изношена и microvalve необходимо заменить.
	Заедает шток управления жиклером.	Убедитесь в том, что индикатор свободно выходит, нажав на его торец плоским инструментом. При неправильной работе, замените microvalve.
Microvalve не выполняет качественно работу клапана.	Если microvalve не закрывается, жиклер не создает необходимого давления на седле, что приводит к течи материала.	См. предыдущую неполадку.
	Жиклер поврежден.	Снимите microvalve. Проведите визуальный осмотр на наличие царапин или повреждений жиклера. В случае повреждения, замените microvalve.
	Проверьте наличие инородных предметов в подшипнике жиклера.	При необходимости, произведите чистку.

7. Запчасти

7.1. Инструменты

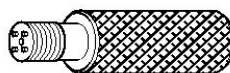

DES00039

Поз.	№ детали	Описание	К-во	Комплект
1	1303689	Съемник для Microvalve (4-штоковый)	1	1

7.2. Microvalve

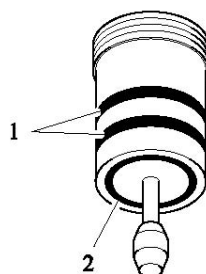

DES00032

Поз.	№ детали	Описание	К-во	Комплект
	1506729	Microvalve с красным индикатором – химически инертные кольца		1
1	J3STKL239	Химически инертное кольцо	2	1
2	J3STKL160	Химически инертное кольцо	1	1

Поз.	№ детали	Описание	К-во	Комплект
	1507375	Microvalve с оранжевым индикатором – химически инертные кольца		1
1	J3STKL239	Химически инертное кольцо	2	1
2	J3STKL160	Химически инертное кольцо	1	1