

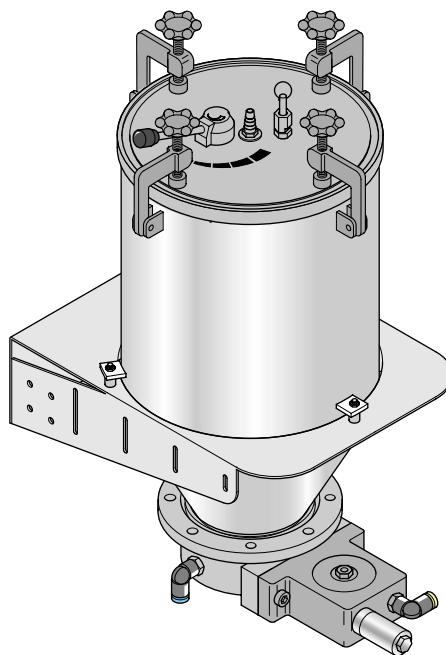

From February 1st, 2017 SAMES Technologies SAS becomes SAMES KREMLIN SAS
A partir du 1/02/17, SAMES Technologies SAS devient SAMES KREMLIN SAS



DES00408

Manuel d'emploi

Réservoir CSV 217

SAMES Technologies. 13 Chemin de Malacher 38243 Meylan Cedex
Tel. 33 (0)4 76 41 60 60 - Fax. 33 (0)4 76 41 60 90 - www.sames.com

Toute communication ou reproduction de ce document, sous quelque forme que ce soit, et toute exploitation ou communication de son contenu sont interdites, sauf autorisation écrite expresse de SAMES Technologies.

Les descriptions et caractéristiques contenues dans ce document sont susceptibles d'être modifiées sans avis préalable et n'engagent en aucune manière SAMES Technologies.

© SAMES Technologies 2005



IMPORTANT : Sames Technologies est déclaré organisme de formation auprès du ministère du travail.

Des formations permettant d'acquérir le savoir faire indispensable à la mise en oeuvre et à la maintenance de vos équipements sont dispensées tout au long de l'année.

Un catalogue est disponible sur simple demande. Vous pourrez ainsi choisir, parmi l'éventail de programmes de formation, le type d'apprentissage ou de compétence qui correspond à vos besoins et objectifs de production.

Ces formations peuvent être dispensées dans les locaux de votre entreprise ou au centre de formation situé à notre siège de Meylan.

Service formation :

Tel.: 33 (0)4 76 41 60 04

E-mail : formation-client@sames.com

Réservoir CSV 217

1. Règles de sécurité- - - - -	4
2. Description - - - - -	4
3. Caractéristiques générales- - - - -	5
3.1. <i>Caractéristiques</i>	5
3.2. <i>Caractéristiques pneumatiques</i>	5
4. Schémas - - - - -	5
5. Fonctionnement - - - - -	6
6. Outillage- - - - -	6
7. Installation - - - - -	7
8. Réglage - - - - -	7
9. Maintenance - - - - -	8
9.1. <i>Entretien et vérifications périodiques</i>	8
9.2. <i>Démontage et remontage du réservoir CSV 217</i>	8
9.2.1. <i>Démontage.</i>	8
9.2.2. <i>Remontage.</i>	8
10. Dépannage - - - - -	8
11. Pièces de rechange- - - - -	9

1. Règles de sécurité



IMPORTANT : Le réservoir CSV 217 est uniquement destiné à stocker de la peinture en poudre. Il est impératif de relier le réservoir à la terre.

Cet appareil peut être dangereux s'il n'est pas utilisé conformément aux règles de sécurité précisées dans ce manuel.



IMPORTANT : Plage de température de fonctionnement : de 0 °C à 40 °C (32 °F à 104 °F).

2. Description

Le réservoir CSV 217 est destiné à alimenter en poudre des équipements manuels de poudrage.

Le réservoir CSV217 est principalement équipé des éléments suivants :

Rep.	Désignation
1	Couvercle
2	Manette
3	Volet
4	Corps de réservoir contenant la peinture en poudre
5	Etriers de blocage (4)
6	Tube éjecteur de poudre
7	Pot de fluidisation équipé d' permettant la fluidisation de la poudre
8	Cône poreux
9	Raccord coudé
10	Raccord coudé
11	Silencieux
12	Raccord coudé
13	Vibrateur
14	Support
15	Plots en caoutchouc
16	Entonnoir
17	Soupape d'échappement rapide

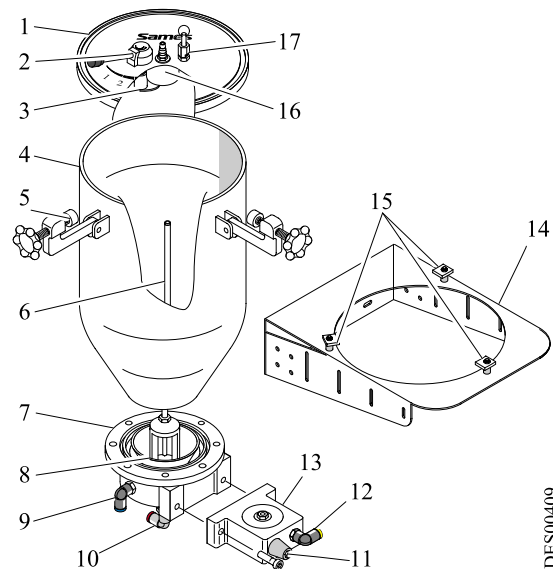

DES00409

3. Caractéristiques générales

3.1. Caractéristiques

- Capacité du CSV 217 : 24 litres (soit environ 12 kg de poudre fluidisée).
- Le vibreur utilisé sur le réservoir CSV 217 est un modèle à turbine alimenté par de l'air comprimé. Le niveau de pression acoustique engendré par le vibreur à une distance d'un mètre du réservoir est dans tous les cas inférieur à 70 dB(A).

3.2. Caractéristiques pneumatiques

Caractéristique	Valeur
Pression d'air de «fluidisation»	1 bar (15 psi)
Caractéristiques de l'air comprimé selon la norme ISO 8573-1	
Point de rosée maxi à 6 bar (90 psi)	Classe 4 soit + 3 °C (+ 38 °F)
Granulométrie maxi des polluants solides	Classe 3 soit 5 microns
Concentration maxi en huile	Classe 1 soit 0,01 mg/m ₀ ³ (*)
Concentration maxi en polluants solides	Classe 3 soit 5 mg/m ₀ ³ (*)
Débit d'air	15 m ₀ ³ /h

m₀³ : Débit volumique rapporté à la pression atmosphérique normale (1013 mbar) et à la température de 0 °C (34 °F).

4. Schémas

Sans objet.

5. Fonctionnement

L'air d'injection (raccord (Rep.10) permet de mettre sous pression le réservoir **CSV 217**.

La poudre contenue dans le réservoir (Rep.4) est fluidisée au niveau du pot de fluidisation par l'intermédiaire de l'air (raccord (Rep.9)) traversant le cône poreux (Rep. 8).

Le vibreur (Rep.13) empêche toute accumulation de poudre au niveau du cône poreux.

Le jet d'air issu de l'injecteur (B) entraîne la poudre vers le tube éjecteur (Rep.6).

Le réglage du débit de poudre se fait par la manette (Rep.2) située sur le couvercle. Celle-ci actionne le volet (Rep.3) qui obture plus ou moins le tube de l'éjecteur de poudre. Ce réglage peut être affiné en modifiant la pression d'air d'injection.

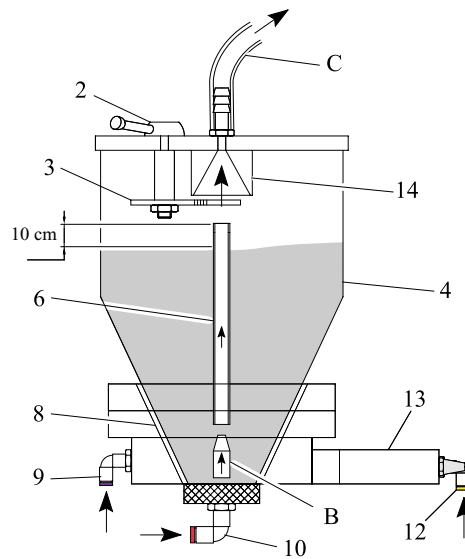

DES00410



IMPORTANT : En aucun cas la hauteur maximale de remplissage du réservoir ne doit dépasser un seuil de 10 cm au-dessous de l'extrémité du tube éjecteur (Rep.6).

6. Outillage

Pas d'outillage spécifique.

7. Installation

Connecter les éléments suivants :

- le tuyau de transport de poudre (T3) -
Ø 6/9 mm ou Ø 8/12 mm (selon le débit souhaité) - au projecteur de poudre,
- le tuyau d'air «d'injection» (T5) - Ø 6 / 8 mm, bleu
- au CSV 217 (schéma ci-contre) et au module CRN 457 ([voir RT n° 6382](#)).
- le tuyau d'air «de fluidisation» (T8) Ø - 4/6 mm jaune
- au CSV 217 (schéma ci-contre) et au module CRN 457 ([voir RT n° 6382](#)).
- le tuyau d'air d'alimentation en air du vibreur (T9) - Ø 6/8 mm rouge
- au CSV 217 (schéma ci-contre) et au module CRN 457 ([voir RT n° 6382](#)).
- le câble de mise à la masse (C3).

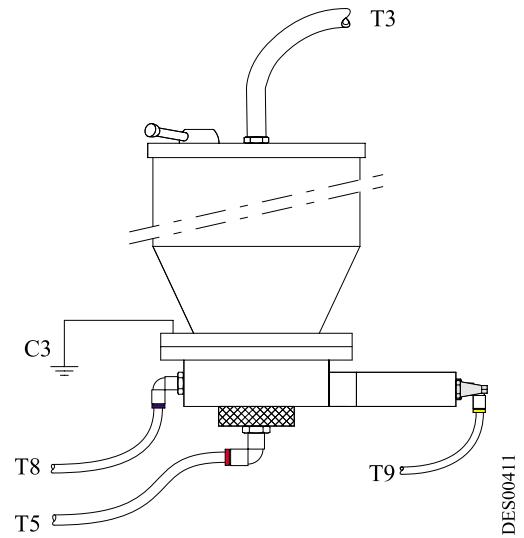

8. Réglage

Se reporter au manuel d'emploi [voir RT n° 6382](#) chapitre "Réglages et Mise en route".

9. Maintenance

9.1. Entretien et vérifications périodiques



IMPORTANT : Toutes les opérations de nettoyage ne doivent se faire qu'au moyen d'un jet d'air, d'un chiffon ou éventuellement d'une brosse. Il ne faut jamais utiliser d'eau pour nettoyer l'équipement.

Fréquence d'entretien	Action
Entre 40 et 60 heures de travail	- Vidanger le réservoir. - Nettoyer le réservoir au moyen d'un aspirateur.

9.2. Démontage et remontage du réservoir CSV 217

9.2.1. Démontage

- Placer un récipient sous le réservoir
- Retirer le couvercle du réservoir
- Dévisser l'écrou (Rep.19) puis tirer l'ensemble (Rep.A) vers le haut.
- Vider le réservoir de son contenu.
- Nettoyer l'ensemble (Rep.A) au moyen d'air comprimé en insistant sur l'injecteur (Rep.13).
- Nettoyer le réservoir au moyen d'un aspirateur.

9.2.2. Remontage

- Remonter l'ensemble (Rep.A) en s'assurant de la présence du joint (Rep.12).
- Positionner l'ensemble (Rep.A) sur le socle, puis visser l'écrou (Rep.19).

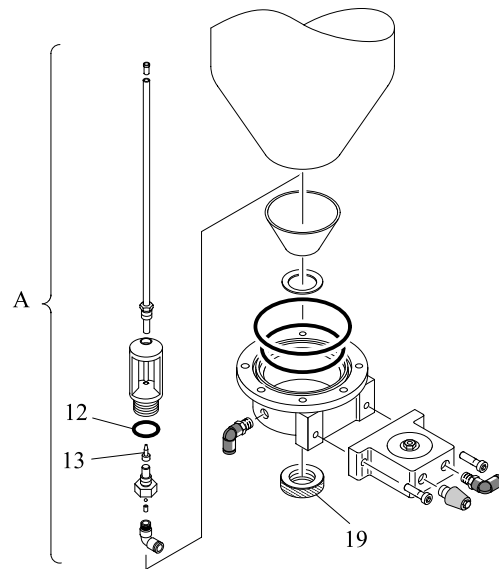

10. Dépannage

Symptômes	Causes probables	Remèdes
La poudre sort par à-coups.	Fluidisation de la poudre insuffisante.	Augmenter la pression d'air «de fluidisation» (se reporter à la notice de l'installation). Changer le cône poreux si celui-ci est obstrué.
	Diamètre du tuyau de transport de poudre inadapté.	Utiliser un tuyau adapté au débit souhaité: D: 6/9 pour les "faibles débits" D: 8/12 pour les "forts débits" .
	Absence du joint (Rep.12) voir § 11 page 9.	Mettre un joint (Rep.12) voir § 11 page 9

11. Pièces de rechange

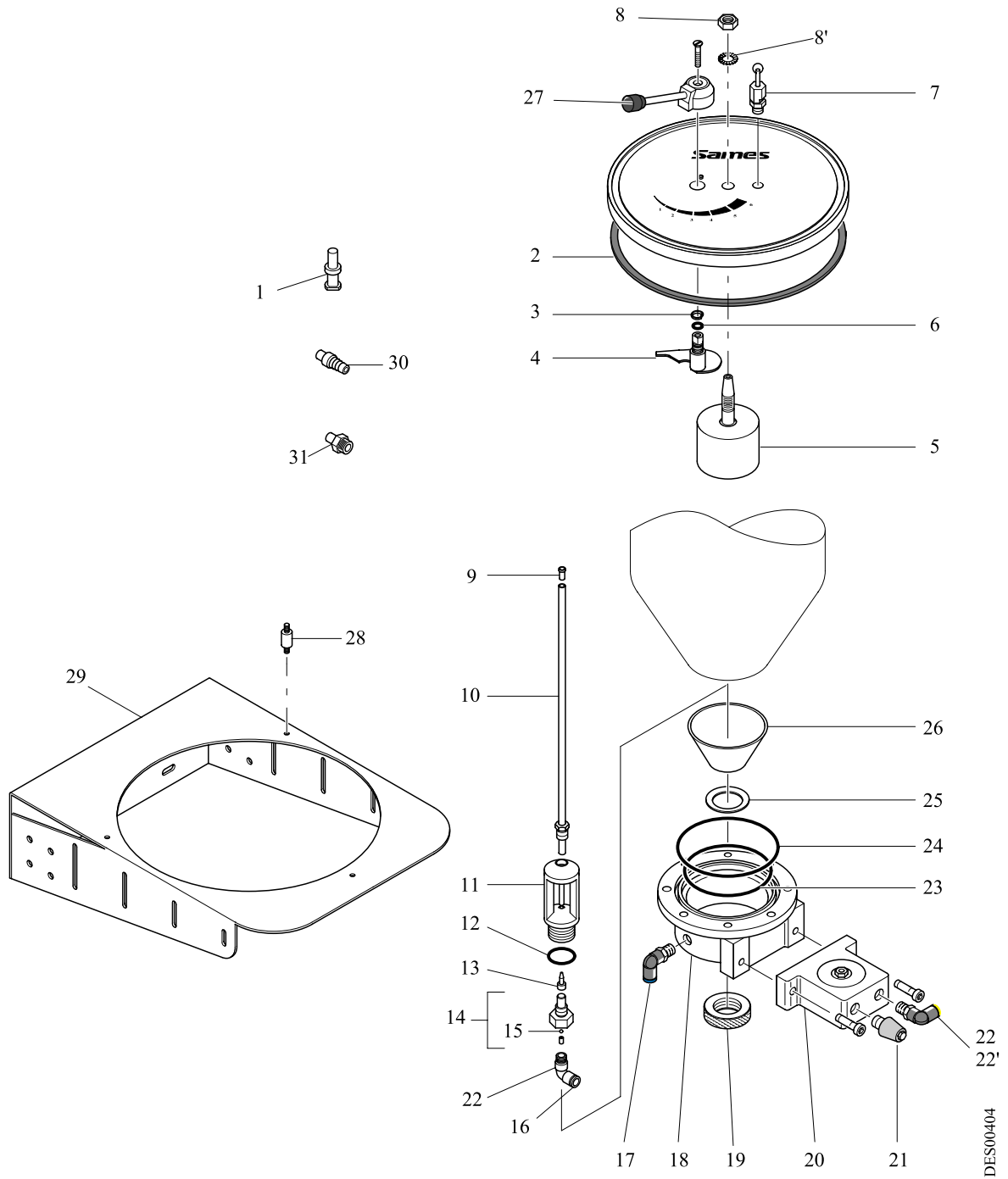

DES00404

Rep.	Référence	Désignation	Qté	Unité de vente
	1504721	Réservoir CSV 217 complet	1	1
1	F6RLZX396	Bouchon	1	10
2	440014	Joint de couvercle	1	1
3	J3TSEG121	Segment	1	1
4	1203225	Volet avec axe	1	1
5	440005	Entonnoir	1	1
6	J2CTCN021	Joint torique	1	6
7	F1SSRL015	Soupape d'échappement rapide	1	1
8	X2BEHU012	Ecrou H M 12	1	1
8'	X2BDZU012	Rondelle à dents M 12	1	1
9	441216	Embout	1	1
10	441998	Tube éjecteur de poudre	1	1
11	442001	Corps	1	1
12	J2CTCN067	Joint torique	1	5
13	1405926	Injecteur calibre 17	1	1
	1405927	Injecteur calibre 27	Option	1
14	456423	Clapet assemblé	1	1
15	K6RKBL118	Bille	1	5
16	F6RLZB403	Bague rouge	1	10
17	F6RLCS184	Raccord coudé	1	1
17'	F6RLZB410	Coiffe bleu	1	1
18	325829	Pot de fluidisation	1	1
19	440021	Ecrou	1	1
20	K3VARC009	Vibrateur avec silencieux	1	1
21	F2SSIL015	Silencieux seul	1	1
22	F6RLCS185	Raccord coudé	1	1
22'	F6RLZB405	Bague jaune	1	10
23	J2CTCN190	Joint torique	1	1
24	J2CTCN229	Joint torique	1	2
25	440022	Joint plat	1	5
26	302398	Cône poreux	1	1
27	Q1BPGN139	Poignée	1	1
28	305381	Support plastique	3	1
29	1200602	Support CSV 217	1	1
30	F6RLJF311	Raccord encliquetable	1	1
31	1409627	Raccord poudre	1	1