



Manual de utilização

Unidade de alta tensão UHT 188 EEx e

SAMES KREMLIN SAS - 13, Chemin de Malacher - 38240 MEYLAN - FRANCE
Tel. 33 (0)4 76 41 60 60 - www.sames-kremlin.com

É interdita qualquer forma de comunicação ou reprodução deste documento, bem como qualquer tipo de exploração ou comunicação do seu conteúdo, salvo autorização escrita expressa de SAMES KREMLIN.

As descrições e as características contidas neste documento podem ser alteradas sem aviso prévio e não constituem compromisso para SAMES KREMLIN.

© SAMES KREMLIN 2006



IMPORTANTE : SAMES KREMLIN é declarada organismo de formação junto ao Ministério do Trabalho.

Cursos que permitem de adquirir o conhecimento indispensável para a instalação e a manutenção dos seus equipamentos são dispensados ao longo do ano.

Um catálogo de cursos pode ser obtido sob pedido. É possível escolher entre toda a gama de cursos, o tipo de aprendizado ou de competência que corresponde às suas necessidades e objetivos de produção.

Estes cursos podem ser ministrados na sua empresa ou no centro de formação situado na nossa matriz em Meylan.

Departamento de Formação:

Tel.: 33 (0)4 76 41 60 04

E-mail: formation-client@sames-kremlin.com

A SAMES KREMLIN SAS redige o seu manual de utilização em Francês e o faz traduzir em Inglês, Alemão, Espanhol, Italiano e Português.

A nossa empresa emite todas as devidas reservas sobre as traduções efectuadas em outras línguas, e declina qualquer responsabilidade a este título.

Unidade de alta tensão

UHT 188 EEx e

1. Instruções de segurança	4
1.1. Marcação	4
2. Introdução	4
3. Descrição	4
4. Características	5
4.1. Características eléctricas	5
4.2. Características mecânicas	5
5. Precauções de utilização	6
5.1. Regras de instalação	6
6. Montagem / Desmontagem	7
6.1. Ligação eléctrica	7
6.2. Mudança do cabo de baixa tensão	8
6.3. Mudança do cabo de alta tensão	8
7. Peças de reposição	9
7.1. Unidade de alta tensão UHT 188 EEx e	9
7.2. Cabos	10
7.3. Preparação do cabo de alta tensão	11

1. Instruções de segurança



IMPORTANTE : Este equipamento pode ser perigoso quando não utilizado de acordo com as regras de segurança.

Consultar o manual de utilização do equipamento.

1.1. Marcação

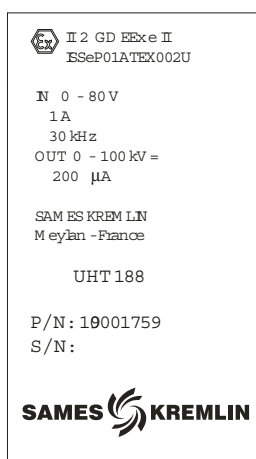

DES03397

2. Introdução

A unidade de alta tensão **UHT 188** é um equipamento de utilização geral, e pode ser provida de um ou dois cabos de alta tensão.

3. Descrição

A unidade de alta tensão **UHT 188** é composta por:

- Elementos sobremoldados contendo:
 - Os elementos de alta tensão (transformador, unidade de alta tensão, resistência de medição e resistência de amortecimento),
 - Os elementos de baixa tensão (chip de reconhecimento e elementos de protecção),
 - Dois conectores de alta tensão, um deles equipado para receber os cabos de alta tensão.
 - Um conector de baixa tensão.

4. Características

4.1. Características eléctricas

As características abaixo são fornecidas apenas para uma UHT 188 (única).

	UHT 188
Tensão máxima de entrada	80 V máx. 30 Khz
Tensão de saída	100 kV
Corrente de saída	200 μ A
Polaridade	Negativa

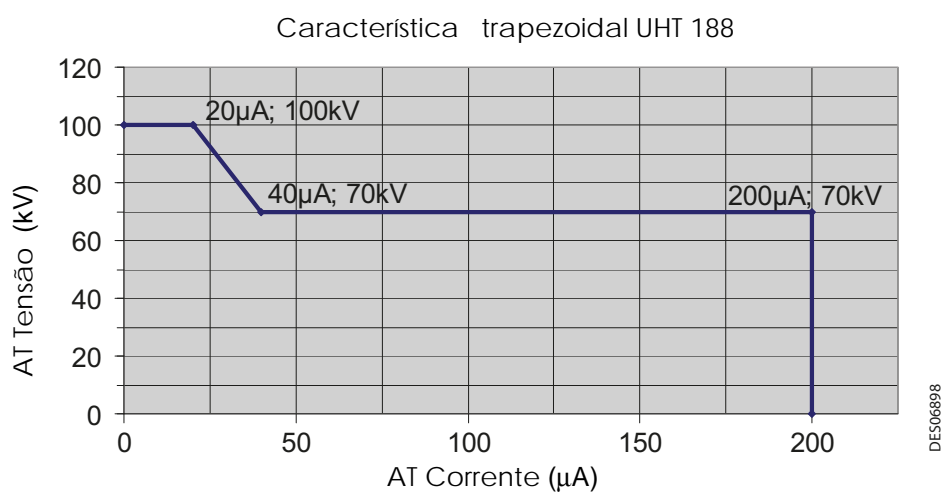

4.2. Características mecânicas

A UHT é fornecida sem cabo de baixa tensão e sem cabo de alta tensão.

	UHT 188
Dimensões	260 x 125 x 55
Peso	3 Kg
Volumes	1 caixa de 300 x 270 x 75

5. Precauções de utilização

- Limpar e lubrificar o(s) poço(s) de alta tensão com óleo dieléctrico antes da instalação do(s) cabo(s) de alta tensão.
- Respeitar o procedimento de preparação do cabo de alta tensão ([ver § 7.3 página 11](#)).
- Nunca montar ou desmontar sob tensão.
- Não pôr o cabo de baixa tensão em contacto com solventes.
- O comprimento máximo do cabo de baixa tensão entre a unidade de alta tensão e o gerador GNM é de 30 m.
- As distâncias de aplicação autorizadas, especificadas no manual de utilização do pulverizador, dependem do comprimento total dos cabos de alta tensão (capacidades eléctricas). A conexão de alta tensão do pulverizador ao poço da UHT só é autorizada com a utilização de um cabo de alta tensão de comprimento ininterrupto. Nenhuma peça intermediária está autorizada.



IMPORTANTE : o módulo de comando GNM deve ser instalado numa zonã não explosiva a, no mínimo, 1,5 m da abertura da cabina mais próxima.

5.1. Regras de instalação

É perigoso não respeitar as regras de instalação estipuladas no manual de utilização do pulverizador alimentado pela unidade de alta tensão UHT 188.

A utilização de uma UHT 188 exige a conexão a um módulo de comando GNM 200 com versão de programa superior ou igual a **V5.63**.



IMPORTANTE : Os ciclos de lavagem dos pulverizadores (exterior do tambor e injectores) devem ser efectuados após o corte prévio da alta tensão.

6. Montagem / Desmontagem

6.1. Ligação eléctrica

Secção do cabo: = CEE 0,34 mm²

Secção do cabo: US = Calibre AWG 22

Ident.	Cor	Secção
A	Amarelo	0,34 mm ²
B	Verde	0,34 mm ²
C	Branco	0,34 mm ²
D	Castanho	0,34 mm ²
E	Rosa	0,34 mm ²
F	Cinza	0,34 mm ²

O cabo utilizado para as conexões deve respeitar:

- uma secção de fio compreendida entre 0,3 mm² e 0,8 mm².
- um diâmetro mín. de 4 mm e máx. de 8 mm.
- uma blindagem geral e uma segunda blindagem protegendo os pares de fios.

Nota: Os fios que não forem utilizados devem ser aterrados.

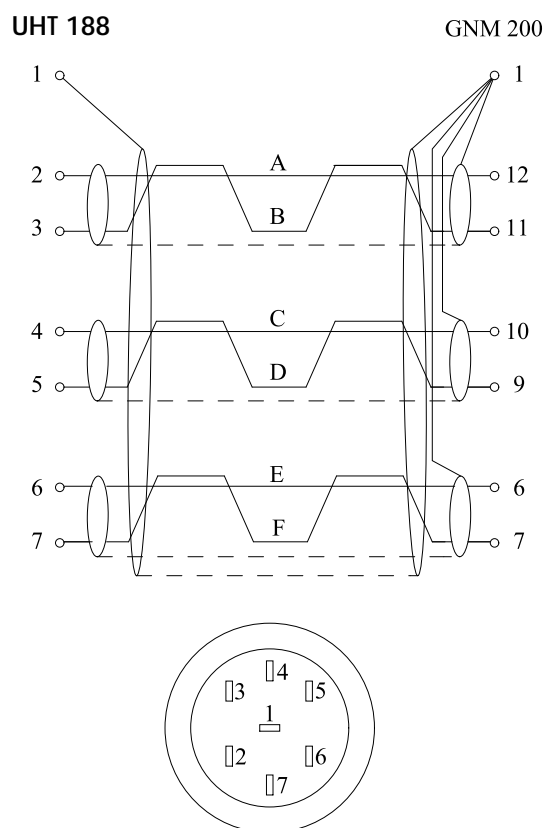

DES03405

6.2. Mudança do cabo de baixa tensão

- 1 Afrouxar a porca do empanque (ident. 1) para soltar o cabo segurando o corpo do empanque (ident. 2).
- 2 Desenroscar o racord do empanque (ident. 3) para aceder à conexão.
- 3 Desconectar cada fio eléctrico.
- 4 Substituir o cabo.
- 5 Substituir a anilha de estanquidade, se necessário ([ver § 7.1 página 9](#) ident. 1).
- 6 Proceder no sentido inverso para a montagem.

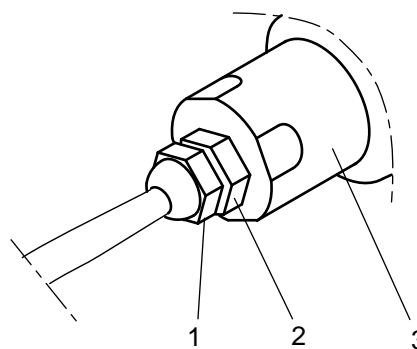

DES01555

6.3. Mudança do cabo de alta tensão

- 1 Afrouxar a porca do empanque (ident. 1) para soltar o cabo segurando o corpo do empanque (ident. 2).
- 2 Retirar o cabo.
- 3 Substituir o cabo. Para a preparação do cabo de alta tensão ([ver § 7.3 página 11](#)).
- 4 Proceder no sentido inverso para a montagem.

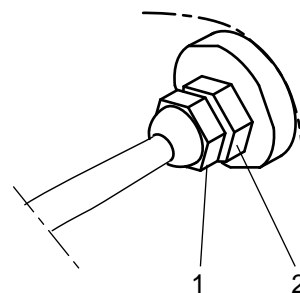

DES03407

7. Peças de reposição

7.1. Unidade de alta tensão UHT 188 EEx e



Ident.	Referência	Denominação	Qde	Unidade de venda
	910001759	Unidade de alta tensão UHT 188 EEx e	1	1
1	1408523	Anilha de estanquidade	1	1
2	1310068	Racord do empanque	1	1

7.2. Cabos

Nota: Cada cabo possui um comprimento definido. Para comprimentos diferentes, contactar a SAMES KREMLIN.

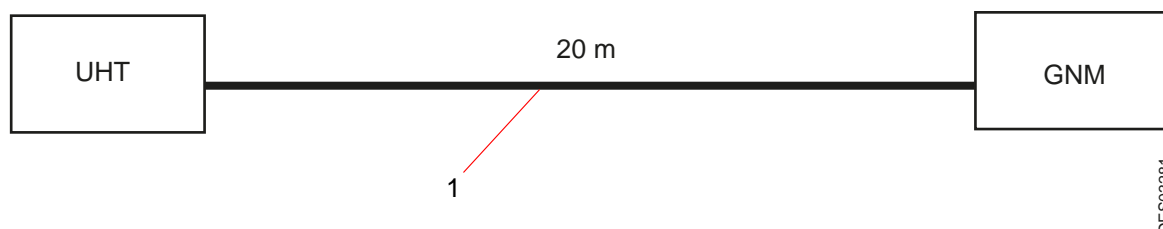

DES03281

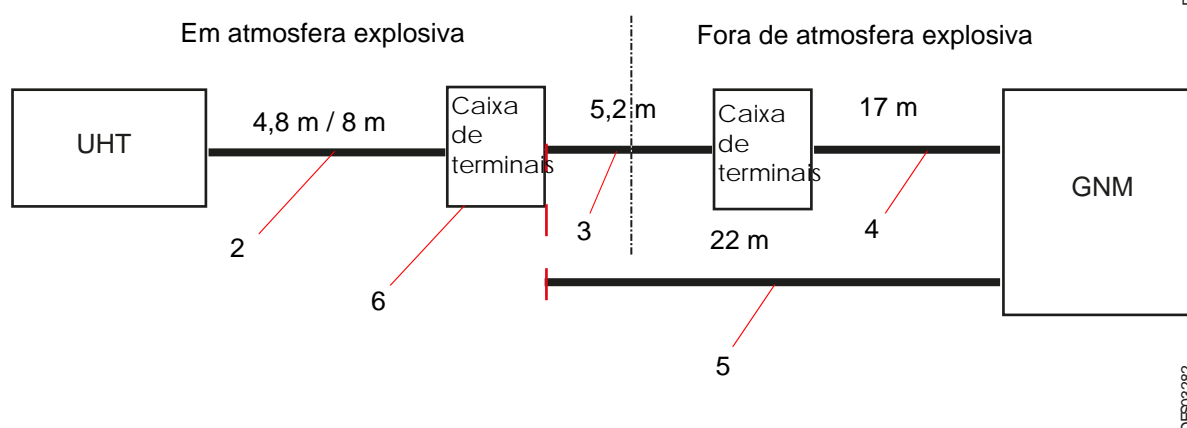

DES03282

Ident.	Referência	Denominação	Qde	Unidade de venda
1	1514591	Cabo de baixa tensão equipado; compr.: 20 m	1	1
2	1527252	Cabo de baixa tensão; compr.: 4,8 m (UHT para a caixa de terminais)	1	1
	910001236	Cabo de baixa tensão; compr.: 8 m (UHT para a caixa de terminais)	em opção	1
3	910000086	Cabo de conexão; compr.: 5,2 m	1	1
4	910000070	Cabo de baixa tensão; compr.: 17 m (Ligação caixa de terminais / GNM)	1	1
5	1520516	Cabo de conexão; compr.: 22 m (Ligação caixa de terminais / GNM)	1	1
6	1303899AT	Caixa de terminais	1	1



IMPORTANTE : O comprimento total do(s) cabo(s) entre a unidade de alta tensão e o módulo de comando GNM não deve exceder 30 m.

7.3. Preparação do cabo de alta tensão



IMPORTANTE : Certificar-se de não "machucar" o isolante. O mais ínfimo arranhão ou vestígio de corte da superfície do isolante provocará a ruptura do cabo.

Preparação:

- Desencapar a bainha externa do lado da UHT com uma ferramenta do tipo desencapador de cabos (grão de arroz). É imperativo não utilizar ferramentas cortantes do tipo "x-acto".
- Desencapar a bainha semi-condutora descascando-a, e cortá-la com o auxílio de um alicate de corte.
- Enfiar a mangueira de protecção e posicionar o tubo de retenção no cabo. Em seguida, enroscar a ficha na alma do cabo.



IMPORTANTE : Durante a instalação do cabo de alta tensão na UHT, lubrificar a ficha com óleo dieléctrico e tomar cuidado para não rasgar a bainha semi-condutora com o empanque e manter o cabo com um raio de curvatura suficiente para evitar que a bainha se rasgue.

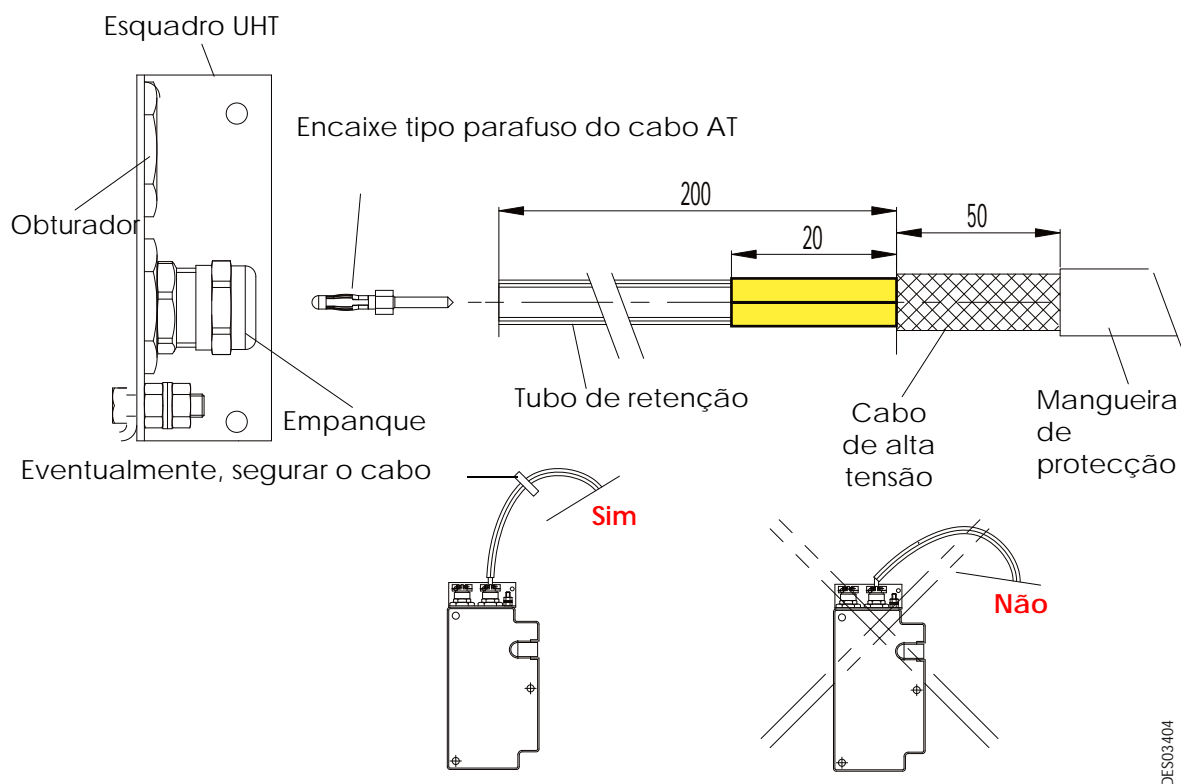

Referência	Denominação	Qde	Unidade de venda
910001986	Kit 2a. saída	1	1



IMPORTANTE : Em caso de utilização de apenas um poço da UHT, os poços não utilizados devem ser obstruídos com o obturador (ref.: 110000129AT) fornecido com a UHT.