



DOCUMENTATION - DOKUMENTATION - DOCUMENTACIÓN

PISTOLET / GUN / PISTOLE / PISTOLA

A 3

**PNEUMATIQUE / PNEUMATIC  
PNEUMATISCHE / NEUMÁTICA**

Notice / Manual / Betriebsanleitung / Libro : 582.065.110 - 1605

Date / Datum / Fecha : 27/05/16

Annule / Supersede / Ersetzt / Anula :

Modif. / Änderung :

**NOTICE ORIGINALE / TRANSLATION FROM THE ORIGINAL MANUAL  
/ ÜBERSETZUNG DER ORIGINAL BETRIEBSANLEITUNG  
/ TRADUCCIÓN DEL MANUAL ORIGINAL**

**IMPORTANT : Lire attentivement tous les documents avant le stockage, l'installation ou la mise en service du matériel concerné (à usage strictement professionnel).**

**Before assembly and start-up, please read and clearly understand all the documents relating to this equipment (professional use only).**

**WICHTIGER HINWEIS: Vor Lagerung, Installation oder Inbetriebnahme des Geräts bitte sämtliche Dokumente sorgfältig lesen (Einsatz nur von geschultem Personal).**

**IMPORTANTE : Lea con atención todos los documentos antes de almacenar, instalar o poner en marcha el equipo (uso exclusivamente profesional).**

PHOTOS ET ILLUSTRATIONS NON CONTRACTUELLES. MATÉRIELS SUJETS A MODIFICATION(S) SANS PREAVIS.

THE PICTURES AND DRAWINGS ARE NON CONTRACTUAL. WE RESERVE THE RIGHT TO MAKE CHANGES WITHOUT PRIOR NOTICE.

ALLE IN DIESEM DOKUMENT ENTHALTENEN SCHRIFTLICHEN ANGABEN UND ABBILDUNGEN STELLEN DIE NEUESTEN

PRODUKTINFORMATIONEN DAR. WIR BEHALTEN UNS DAS RECHT VOR, JEDERZEIT OHNE VORANKÜNDIGUNG ÄNDERUNGEN VORZUNEHMEN.

LAS FOTOGRAFÍAS E ILUSTRACIONES NO SON VINCULANTES. LOS MATERIALES ESTÁN SUJETOS A CAMBIOS SIN PREVIO AVISO.

**KREMLIN - REXSON**

150, avenue de Stalingrad

93 245 - STAINS CEDEX - France

☎ : 33 (0)1 49 40 25 25      Fax : 33 (0)1 48 26 07 16

**www.kremlin-rexson.com**



<p style="text-align: center;"><b>FR</b></p> <p><b>Pour une utilisation sûre, il est de votre responsabilité de :</b></p> <ul style="list-style-type: none"> <li>• Lire attentivement tous les documents contenus dans le CD joint avant la mise en service de l'équipement,</li> <li>• D'installer, d'utiliser, d'entretenir et de réparer l'équipement conformément aux préconisations de KREMLIN REXSON ainsi qu'aux réglementations nationales et/ou locales,</li> <li>• Vous assurez que les utilisateurs de cet équipement ont été formés, ont parfaitement compris les règles de sécurité et qu'ils les appliquent.</li> </ul>	<p style="text-align: center;"><b>UK</b></p> <p><b>To ensure safe use of the machinery, it is your responsibility to:</b></p> <ul style="list-style-type: none"> <li>• Carefully read all documents contained on the enclosed CD before putting the machinery into service,</li> <li>• Install, use, maintain and repair the machinery in accordance with KREMLIN REXSON's recommendations and national and/or local regulations,</li> <li>• Make sure that the users of the machinery have received proper training and that they have perfectly understood the safety rules and apply them.</li> </ul>	<p style="text-align: center;"><b>DE</b></p> <p><b>Eine sichere Nutzung setzt voraus, dass Sie: :</b></p> <ul style="list-style-type: none"> <li>• alle in der CD enthaltenen Dokumente vor der Inbetriebnahme der Anlage aufmerksam lesen,</li> <li>• die Anlage im Einklang mit den Empfehlungen von KREMLIN REXSON sowie mit den nationalen und/oder lokalen Bestimmungen installieren, verwenden, warten und reparieren,</li> <li>• sich vergewissern, dass die Nutzer dieser Anlage angemessen geschult wurden, die Sicherheitsbestimmungen verstanden haben und sie anwenden.</li> </ul>
<p style="text-align: center;"><b>ES</b></p> <p><b>Para una utilización segura, será de su responsabilidad:</b></p> <ul style="list-style-type: none"> <li>• leer atentamente todos los documentos que se incluyen en el CD adjunto antes de la puesta en servicio del equipo,</li> <li>• instalar, utilizar, efectuar el mantenimiento y reparar el equipo con arreglo a las recomendaciones de KREMLIN REXSON y a la normativa nacional y/o local,</li> <li>• cerciorarse de que los usuarios de este equipo han recibido la formación necesaria, han entendido perfectamente las normas de seguridad y las aplican.</li> </ul>	<p style="text-align: center;"><b>IT</b></p> <p><b>Per un uso sicuro, vi invitiamo a:</b></p> <ul style="list-style-type: none"> <li>• leggere attentamente tutta la documentazione contenuta nel CD allegato prima della messa in funzione dell'apparecchio,</li> <li>• installare, utilizzare, mantenere e riparare l'apparecchio rispettando le raccomandazioni di KREMLIN REXSON, nonché le normative nazionali e/o locali,</li> <li>• accertarvi che gli utilizzatori dell'apparecchio abbiano ricevuto adeguata formazione, abbiano perfettamente compreso le regole di sicurezza e le applichino.</li> </ul>	<p style="text-align: center;"><b>PT</b></p> <p><b>Para uma utilização segura, é da sua responsabilidade:</b></p> <ul style="list-style-type: none"> <li>• Ler atentamente todos os documentos incluídos no CD em anexo antes de pôr o equipamento em funcionamento,</li> <li>• Proceder à instalação, utilização, manutenção e reparação do equipamento de acordo com as preconizações de KREMLIN REXSON, bem como com outros regulamentos nacionais e/ou locais aplicáveis,</li> <li>• Assegurar-se que os utilizadores do equipamento foram devidamente capacitados, compreenderam perfeitamente e aplicam as devidas regras de segurança.</li> </ul>
<p style="text-align: center;"><b>NL</b></p> <p><b>Voor een veilig gebruik dient u:</b></p> <ul style="list-style-type: none"> <li>• alle document op de bijgevoegde cd aandachtig te lezen alvorens het apparaat in werking te stellen,</li> <li>• het apparaat te installeren, gebruiken, onderhouden en repareren volgens de door KREMLIN REXSON gegeven aanbevelingen en overeenkomstig de nationale en/of plaatselijke reglementeringen,</li> <li>• zeker te stellen dat de gebruikers van dit apparaat zijn opgeleid, de veiligheidsregels perfect hebben begrepen en dat zij die ook toepassen.</li> </ul>	<p style="text-align: center;"><b>SE</b></p> <p><b>För en säker användning av utrustningen ansvarar ni för följande:</b></p> <ul style="list-style-type: none"> <li>• Läs noga samtliga dokument som finns på den medföljande cd-skivan innan utrustningen tas i drift.</li> <li>• Installera, använd, underhåll och reparera utrustningen enligt anvisningarna från KREMLIN REXSON och enligt nationella och/eller lokala bestämmelser.</li> <li>• Försäkra er om att användare av denna utrustning erhållit utbildning, till fullo förstått säkerhetsföreskrifterna och tillämpar dem.</li> </ul>	<p style="text-align: center;"><b>FI</b></p> <p><b>Käytön turvallisuuden varmistamiseksi velvollisuutesi on:</b></p> <ul style="list-style-type: none"> <li>• Lukea huolella kaikki CD:llä olevat asiakirjat ennen laitteiston käyttöönottoa,</li> <li>• Noudattaa laitteiston asennuksessa, käytössä, kunnossapidossa ja huollossa KREMLIN REXSON in suosituksia sekä kansallisia ja/tai paikallisia määräyksiä,</li> <li>• Varmistaa, että laitteiston käyttäjät ovat koulutettuja ja ymmärtävät täysin turvallisuusmääräykset ja miten niitä sovelletaan.</li> </ul>
<p style="text-align: center;"><b>PL</b></p> <p><b>Dla zapewnienia bezpiecznego użytkowania na użytkownika spoczywa obowiązek:</b></p> <ul style="list-style-type: none"> <li>• Uważnego zapoznania się ze wszystkimi dokumentami znajdującymi się na załączonej płycie CD przed pierwszym uruchomieniem urządzenia,</li> <li>• Instalowania, użytkowania, konserwacji i naprawy urządzenia zgodnie z zaleceniami firmy KREMLIN REXSON oraz z przepisami miejscowymi,</li> <li>• Upewnienia, że wszyscy przeszkoleni użytkownicy urządzenia zrozumieli zasady bezpieczeństwa i stosują się do nich.</li> </ul>	<p style="text-align: center;"><b>CS</b></p> <p><b>Pro bezpečné používání jste povinni:</b></p> <ul style="list-style-type: none"> <li>• Před uvedením zařízení do provozu si pozorně přečíst veškeré dokumenty obsažené na příloženém CD,</li> <li>• Nainstalovat, používat, udržovat a opravovat zařízení v souladu s pokyny firmy KREMLIN REXSON a s národními a/nebo místními legislativními předpisy,</li> <li>• Ujistit se, že uživatelé tohoto zařízení byli vyškoleni, že dokonale pochopili bezpečnostní pravidla a že je dodržují.</li> </ul>	<p style="text-align: center;"><b>RU</b></p> <p><b>Для целей безопасного использования необходимо:</b></p> <ul style="list-style-type: none"> <li>• Ознакомиться со всеми документами, содержащимися в прилагаемом компакт-диске до ввода оборудования в эксплуатацию;</li> <li>• Устанавливать, использовать, производить техническое обслуживание и ремонт оборудования в соответствии с рекомендациями KREMLIN REXSON и национальным и/или местным законодательством;</li> <li>• Убедиться, что пользователи настоящего оборудования прошли подготовку, надлежащим образом усвоили правила безопасности и обеспечивают их соблюдение.</li> </ul>

Déclaration(s) de conformité au verso de ce document / Declaration(s) of conformity at the back of this document / Konformitätserklärung(en) auf der Rückseite dieser Unterlage / Declaración (es) de conformidad en el reverso de este documento / Dichiarazione/i di conformità sul retro del presente documento / Declaração(ões) de conformidade no verso do documento / Conformiteitsverklaring(en) op de keerzijde van dit document / Försäkran om överensstämmelse på omstående sida av detta dokument / Vaatimustenmukaisuusvakuutukset tämän asiakirjan kääntöpuolella / Deklaracja(e) zgodności na odwrocie dokumentu / Prohlášení o shodě se nachází/nacházejí na zadní straně tohoto dokumentu / Сертификат(ы) соответствия расположены на оборотной стороне настоящего документа



**DECLARATION UE DE CONFORMITE  
 UE DECLARATION OF CONFORMITY  
 EU- KONFORMITÄTSEKLRÄRUNG  
 DECLARACIÓN UE DE CONFORMIDAD  
 DICHIARAZIONE DI CONFORMITÀ UE  
 DECLARAÇÃO UE DE CONFORMIDADE  
 EU-CONFORMITEITSVERKLARING  
 EU-FÖRSÄKRAN OM ÖVERENSSTÄMMELSE  
 EU- VAATIMUKSEN MUKAISUUSVAKUUTUS  
 DEKLARACJA ZGODNOŚCI UE  
 EU PROHLÁŠENÍ O SHODĚ  
 ДЕКЛАРАЦИЯ О СООТВЕТСТВИИ НОРМАМ ЕС**

Le fabricant / The manufacturer / Der Hersteller / El fabricante / Il produttore / O fabricante / De fabrikant / Tillverkare / Valmistaja / Producent / Výrobce / Изготовитель:	<b>KREMLIN REXSON</b> 150, avenue de Stalingrad 93 240 - STAINS - FRANCE Tél. 33 (0)1 49 40 25 25 - Fax : 33 (0)1 48 26 07 16
--	--

Déclare que le matériel désigné ci-après / Herewith declares that the equipment / erklärt hiermit, dass die / Declara que el material designado a continuación / Dichiaro che il materiale sottoiducato / Declara que o material a seguir designado / verklaart dat de hieronder aangeduide apparatuur / Kungör att den utrustning som anges här nedan / ilmoittaa, että alla mainitut laitteistot / Oświadczka, że wymienione poniżej urządzenia / Prohlašuje, že níže uvedené vybavení / Декларирует, что ниженазванное оборудование:

**PISTOLETS AUTOMATIQUES DE PULVERISATION PNEUMATIQUES / AIRSPRAY AUTOMATIC SPRAYING GUNS  
 / AUTOMATIK LUFTSPRITZPISTOLEN / PISTOLAS AUTOMÁTICAS DE PULVERIZACIÓN NEUMÁTICAS**

A 25
A 25 F
A 26
A 28
A 29
A 35
A 3

Est conforme à la législation d'harmonisation de l'Union applicable suivante / Is in conformity with the relevant Union harmonisation legislation / Erfüllt die einschlägigen Harmonisierungsrechtsvorschriften der Union / es conforme con la legislación de armonización pertinente de la Unión / è conforme alla pertinente normativa di armonizzazione dell'Unione / in overeenstemming met de desbetreffende harmonisatiewetgeving van de Unie / med den relevanta harmoniserade unionslagstiftningen / on asiaa koskevan unionin yhdenmukaistamislainsäädännön vaatimusten mukainen / jest zgodny z odpowiednimi wymaganiami unijnego prawodawstwa harmonizacyjnego / Shoduje se s následující příslušnou evropskou harmonizační legislativou / Соответствует следующим стандартизированным нормам Союза

Directive ATEX / ATEX Directive / ATEX Richtlinie / Directiva ATEX / Direttiva ATEX / Diretiva ATEX / ATEX-Richtlijn / ATEX-direktivet / ATEX-direktivi / Dyrektywa ATEX / Směrnice ATEX / Директива ATEX  II 2G IIA T6	<b>2014/34/UE</b>
Procédure d'évaluation de la conformité : Module A Documentation technique (Annexe VIII) archivée par : / Conformity assessment procedure: Module A Technical documentation (ANNEX VIII) recorded by: / Verfahren zur Konformitätsbewertung: Modul A Technische Unterlagen (ANLAGE VIII) archiviert durch: / Procedimiento de evaluación de la conformidad: Módulo A Documentación técnica (ALLEGATO VIII) archivada por: / Procedura di valutazione della conformità: Modulo A Documentazione tecnica (ALLEGATO VIII) archiviata a cura di: / Procedimento de avaliação da conformidade: Módulo A Documentação técnica (ANEXO VIII) arquivada por: / Conformiteitsbeoordelingsprocedure: Module A Technische documentatie (BIJLAGE VIII) gearhiveerd door: / Förfarande för bedömning av överensstämmelse: Modul A Teknisk dokumentation (BILAGA VIII) arkiverad av: / Vaatimustenmukaisuusarviointimenetelmä: moduuli A Tekninen dokumentaatio (LIITE VIII) arkistoitu: / Procedura oceny zgodności: Modul A Dokumentacja technicznej (ZAŁĄCZNIK VIII) zarchiwizowane przez: / Postup posuzování shody: Modul A Technická dokumentace (PŘÍLOHA VIII) archivována: / Процедура оценки соответствия: Модуль А Техническая документация (ПРИЛОЖЕНИЕ VIII), архивированная: ISSeP Zoning A. Schweitzer Rue de la Platinerie B - 7340 COLFONTAINE BELGIQUE	

Dominique LAGOUGE  
 Directeur Général / Chief Executive Officer / Generaldirektor  
 / Director General / Direttore Generale / Director Geral / Algemeen  
 Directeur / Generaldirektör / Pääjohtaja / Dyrektor Naczelny  
 / Dyrektor Generalny / Generální ředitel / Генеральный директор

Fait à Stains, le / Established in Stains, on / Geschehen zu Stains, am / En Stains, a / Redatto a Stains, / Vastgesteld te Stains, / Utformat i Stains, den / Stains, Ranska, / Sporządzono w Stains, dnia / Stains, dnia / Издано в г. Стен (Stains) 10/06/2016 - 06/10/2016



# CONSIGNES DE SECURITE ET D'INSTALLATION

## NOTICE ORIGINALE

***IMPORTANT : Lire attentivement tous les documents avant le stockage, l'installation ou la mise en service du matériel concerné (à usage strictement professionnel).***

PHOTOS ET ILLUSTRATIONS NON CONTRACTUELLES. MATERIELS SUJETS A MODIFICATION(S) SANS PREAVIS.

### **KREMLIN - REXSON**

150, avenue de Stalingrad

93 245 - STAINS CEDEX – France

**☎** : 33 (0)1 49 40 25 25      **Fax** : 33 (0)1 48 26 07 16

**[www.kremlin-rexson.com](http://www.kremlin-rexson.com)**

# 1. SECURITE

## CONSIGNES DE SECURITE GENERALES



**ATTENTION : Cet équipement peut être dangereux s'il n'est pas utilisé conformément aux règles précisées dans ce manuel. Lire attentivement toutes les préconisations qui suivent, avant la mise en service de votre matériel.**

Le personnel utilisant cet équipement doit avoir été formé à l'utilisation de ce matériel. (Pour acquérir une formation indispensable, consulter le centre de formation agréée "KREMLIN REXSON UNIVERSITY" à Stains).

Le responsable d'atelier doit s'assurer que les opérateurs ont parfaitement assimilé toutes les instructions et toutes les règles de sécurité de cet équipement et des autres éléments et accessoires de l'installation.

Lire attentivement toutes les notices d'utilisation, les étiquettes des appareils avant de mettre l'équipement en service.

Une mauvaise utilisation ou fonctionnement peut causer des blessures graves. Ce matériel est réservé à un usage professionnel. Il doit être utilisé uniquement pour l'usage auquel il a été destiné.

**Des protecteurs (capot moteur, protecteur d'accouplement, carters,...) sont mis en place pour une utilisation sûre du matériel.  
Le fabricant ne peut être tenu pour responsable en cas de dommages corporels ainsi que des pannes et / ou endommagement du matériel résultant de la destruction, de l'occultation ou du retrait total ou partiel des protecteurs.**

Ne pas modifier ni transformer le matériel. Les pièces et accessoires doivent être exclusivement fournies ou agréés par KREMLIN REXSON. Le matériel doit être vérifié périodiquement. Les pièces défectueuses ou usées doivent être remplacées.

**Ne jamais dépasser les pressions maxi de travail des composants de l'équipement.**

Toujours respecter les législations en vigueur en matière de sécurité, d'incendie, d'électricité du pays de destination du matériel. N'utiliser que des produits ou solvants compatibles avec les pièces en contact avec le produit (Voir fiche technique du fabricant de produit).

### PICTOGRAMMES

danger pincement	danger : élévateur en mouvement	danger pièces en mouvement	danger : palette en mouvement	ne pas dépasser cette pression	danger : haute pression
vanne de décompression ou de purge	danger : flexible sous pression	port de lunettes obligatoire	port de gants obligatoire	risques d'émission de produit	danger : pièces ou surfaces chaudes
danger : électricité	danger : risques d'inflammabilité	risque d'explosion	mise à la terre	danger (utilisateur)	danger blessures graves

## DANGERS INCENDIE - EXPLOSION - ARC ELECTRIQUE - ELECTRICITE STATIQUE

Une mise à la terre incorrecte, une ventilation insuffisante, des flammes ou étincelles sont susceptibles de provoquer explosion ou incendie pouvant entraîner des blessures graves. Pour parer à ces risques, notamment lors de l'utilisation des pompes, Il convient impérativement :



- de relier le matériel, les pièces à traiter, les bidons de produits et de nettoyeurs à la terre,
- d'assurer une bonne ventilation,
- de maintenir la zone de travail propre et exempte de chiffons, papiers, solvants,
- de ne pas faire fonctionner de commutateurs électriques en présence de vapeurs ou pendant les déposes,
- de cesser immédiatement l'application en présence d'arcs électriques,
- de stocker tous liquides en dehors des zones de travail,
- d'utiliser des produits dont le point éclair est le plus haut possible pour éviter tout risque de formation de gaz et de vapeurs inflammables (consulter les fiches de sécurité des produits),
- d'équiper les fûts d'un couvercle pour réduire la diffusion de gaz et vapeurs dans la cabine.

## DANGERS DES PRODUITS TOXIQUES



Les produits ou vapeurs toxiques peuvent provoquer des blessures graves par contact avec le corps, dans les yeux, sous la peau, mais également par ingestion ou inhalation. Il est impératif :



- de connaître le type de produit utilisé et les dangers qu'il représente,
- de stocker les produits à utiliser dans des zones appropriées,
- de contenir le produit utilisé lors de l'application dans un récipient conçu à cet effet,
- d'évacuer les produits conformément à la législation du pays où le matériel est utilisé,
- de porter des vêtements et protections conçus à cet usage,
- de porter lunettes, protecteurs auditifs, gants, chaussures, combinaisons et masques pour les voies respiratoires.

(Consulter le chapitre "Protection individuelle" du guide de sélection KREMLIN).

### **ATTENTION!**



Il est interdit d'utiliser des solvants à base d'hydrocarbure halogéné ainsi que des produits contenant ces solvants en présence d'**aluminium** ou de **zinc**. Le non-respect de ces consignes expose l'utilisateur à des risques d'explosion occasionnant des blessures graves ou mortelles.

## PRECONISATION MATERIELS

**Des protecteurs (capot moteur, protecteur d'accouplement, carters,...) sont mis en place pour une utilisation sûre du matériel.**  
**Le fabricant ne peut être tenu pour responsable en cas de dommages corporels ainsi que des pannes et / ou endommagement du matériel résultant de la destruction, de l'occultation ou du retrait total ou partiel des protecteurs.**

### **POMPE**



Il est impératif de prendre connaissance des compatibilités des moteurs et des pompes avant leur accouplement ainsi que des consignes particulières de sécurité. Ces instructions figurent sur les manuels d'instructions des pompes.



Le moteur pneumatique est destiné à être accouplé à une pompe. Ne jamais modifier le système d'accouplement. Tenir les mains à l'écart des pièces en mouvement. Les pièces constituant ce mouvement doivent être maintenues propres. Avant toute mise en service ou utilisation de la motopompe, lire attentivement la PROCEDURE DE DECOMPRESSION. Vérifier le bon fonctionnement des vannes d'air de décompression et de purge.

### **TUYAUX**

- Eloigner les flexibles des zones de circulation, des pièces en mouvement et des zones chaudes.
- Ne jamais soumettre les flexibles produit à des températures supérieures à 60°C ou inférieures à 0°C.
- Ne pas utiliser les flexibles pour tirer ou déplacer le matériel.
- Serrer tous les raccords ainsi que les flexibles et les raccords de jonction avant la mise en service du matériel.
- Vérifier les flexibles régulièrement, les remplacer en cas d'endommagement
- Ne jamais dépasser la pression de service mentionnée sur le tuyau (PS).

## PRODUITS MIS EN OEUVRE

Compte tenu de la diversité des produits mis en œuvre par les utilisateurs et de l'impossibilité de recenser l'intégralité des caractéristiques des substances chimiques, de leurs interactions et de leur évolution dans le temps KREMLIN REXSON ne pourra être tenu responsable :

- de la mauvaise compatibilité des matériaux en contact,
- des risques inhérents envers le personnel et l'environnement,
- des usures, des dérèglages, du dysfonctionnement du matériel ou des machines ainsi que des qualités du produit fini.

L'utilisateur devra identifier et prévenir les dangers potentiels inhérents aux produits mis en œuvre tels que vapeurs toxiques, incendies ou explosions. Il déterminera les risques de réactions immédiates ou dus à des expositions répétées sur le personnel.

KREMLIN REXSON décline toute responsabilité, en cas de blessures corporelles ou psychiques, ou de dommages matériels directs ou indirects dus à l'utilisation des substances chimiques.

## 2. MANUTENTION



### **Vérifier le poids et l'encombrement du matériel**

(☞ voir le paragraphe " Caractéristiques " du manuel d'utilisation)

Si le poids ou l'encombrement est important, le matériel doit être manutentionné avec des moyens appropriés. Le déplacement doit se faire par un personnel spécialisé, dans un endroit horizontal bien dégagé, afin d'éviter tous risques de basculement et d'écrasement de tiers personnes.

Le centre de gravité n'étant pas toujours au centre de la machine, effectuer à la main un essai de stabilité après avoir soulevé l'ensemble de 10 cm maximum.

La manipulation d'un ensemble (ex : pompe sur élévateur) s'effectue à l'aide d'un transpalette en prenant l'ensemble par le dessous du châssis.



**Nota : Chaque moteur de pompe est équipé d'un anneau. Cet anneau est destiné au levage d'une pompe et ne doit en aucun cas être utilisé pour la manutention d'une machine complète.**

## 3. STOCKAGE

Stockage avant installation :

- Température ambiante de stockage : 0 / +50 °C.
- Protéger l'ensemble contre les poussières, le ruissellement d'eau, l'humidité et les chocs.

Stockage après installation :

- Température de fonctionnement : +15 / +35 °C.
- Protéger l'ensemble contre les poussières, le ruissellement d'eau, l'humidité et les chocs.

## 4. ENVIRONNEMENT SUR LE SITE

Le matériel devant être installé au sol, doit être placé sur un sol horizontal, stable et plan (ex : dalle de béton).



**Pour éviter les risques dus à l'électricité statique, il est nécessaire que le matériel ainsi que ses constituants soient mis à la terre.**

- **Pour les équipements de pompage** (pompes, élévateurs, châssis...), un fil de section 2,5 mm est fixé sur le matériel. Utiliser ce fil pour relier le matériel à "la terre" générale. Dans les cas d'environnements sévères (protection mécanique du fil de mise à la terre insuffisante, vibrations, matériel mobile...) où des endommagements de la fonction mise à la terre sont probables, l'utilisateur devra remplacer le fil de 2,5 mm fourni, par un dispositif plus adapté à son environnement (fil de section plus importante, tresse de masse, fixation par cosse à œillet...).
- Faire contrôler la continuité de la terre par un électricien qualifié. Si la continuité de la terre n'est pas assurée, vérifier la borne, le fil et le point de mise à la terre. Ne jamais faire fonctionner le matériel sans avoir résolu ce problème.
- **Le pistolet** doit être « mis à la terre » par l'intermédiaire du flexible air ou du flexible produit. Dans le cas de pulvérisation à l'aide d'un pistolet muni d'un godet, le flexible air devra être conducteur.
- **Les matériels à peindre** doivent être également « mis à la terre » par l'intermédiaire de pinces munies de câbles ou, s'ils sont suspendus, à l'aide de crochets qui doivent rester propres en permanence.

**La totalité des objets situés dans la zone de travail devra également être mis à la terre.**





- **Ne pas stocker** plus de produits inflammables que nécessaire à l'intérieur de la zone de travail.
- Ces produits doivent être conservés dans des **réipients homologués** et mis à la terre.
- N'utiliser que des **seaux métalliques** mis à la terre pour l'emploi des solvants de rinçage.
- **Cartons et papiers sont à bannir**. En effet ils sont de très mauvais conducteurs, voire isolants.

## 5. MARQUAGE MATERIELS

Chaque appareil comporte un marquage avec le nom du fabricant, la référence de l'appareil et les renseignements importants pour l'utilisation de l'appareil (pression d'air, puissance électrique...).



# PISTOLET AUTOMATIQUE PNEUMATIQUE

## A 3

*Démontage / Remontage*

### NOTICE ORIGINALE

**IMPORTANT : Lire attentivement tous les documents avant le stockage, l'installation ou la mise en service du matériel concerné (à usage strictement professionnel).**

PHOTOS ET ILLUSTRATIONS NON CONTRACTUELLES. MATERIELS SUJETS A MODIFICATION(S) SANS PREAVIS.

#### **KREMLIN - REXSON**

150, avenue de Stalingrad

93 245 - STAINS CEDEX - France

☎ : 33 (0)1 49 40 25 25      Fax : 33 (0)1 48 26 07 16

[www.kremlin-rexson.com](http://www.kremlin-rexson.com)



**ATTENTION :**

Avant toute intervention sur le pistolet, couper l'alimentation en air comprimé et décompresser les circuits en commandant l'ouverture du pistolet.

**Le pistolet est soumis à la directive ATEX et ne doit en aucun cas être modifié. Le non-respect de cette préconisation ne saurait engager notre responsabilité.**

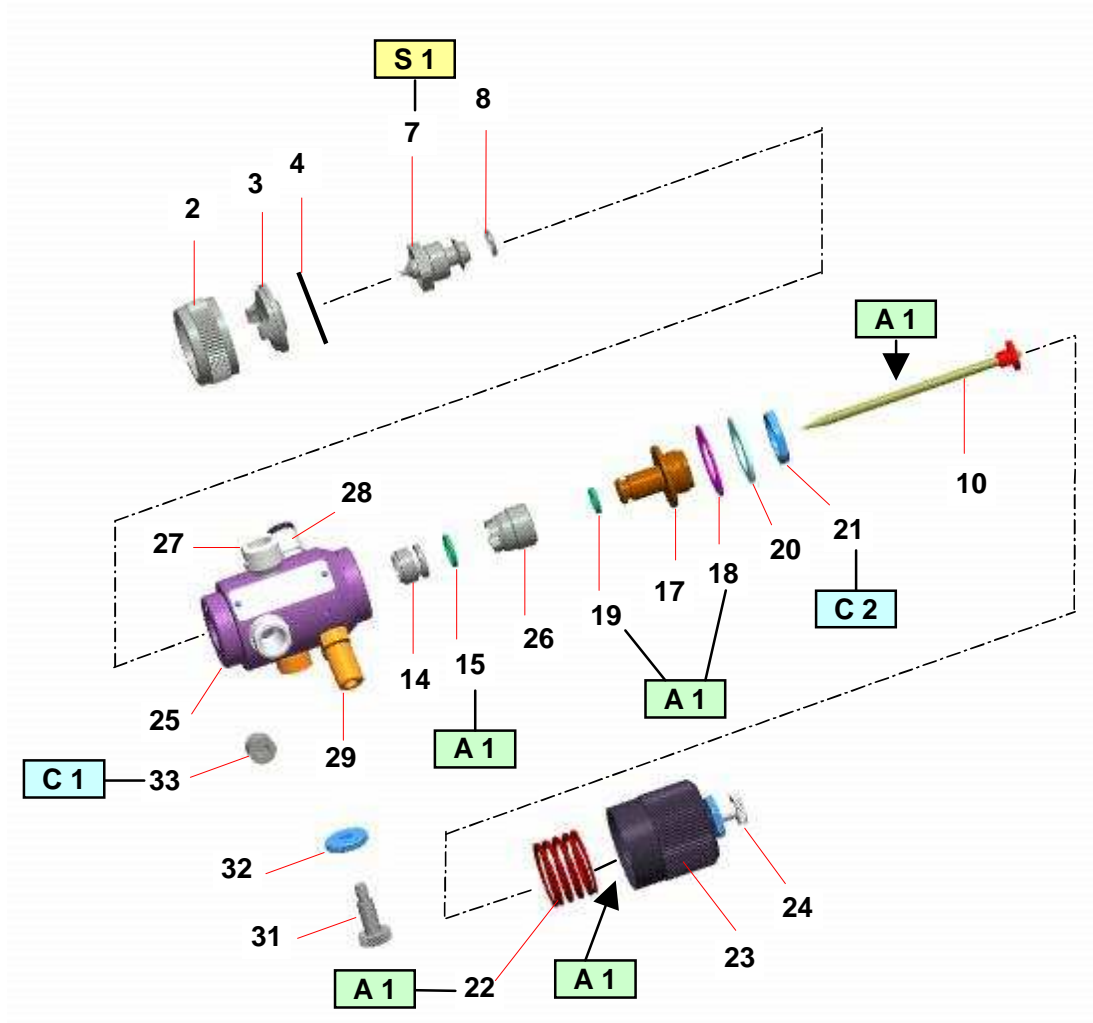

Repère	Instruction	Désignation	Référence
A 1	Graisse PTFE	Tube de graisse "TECHNILUB" (10 ml)	560.440.101
C 1	Colle Anaerobie Tube Etanche au PTFE	Loctite 577	-
C 2	Colle Anaérobie frein filet faible	Flacon de colle (50 ml)	554.180.010
S 1	couple de serrage : 18 Nm		

Avant le démontage d'un élément du pistolet, il faut respecter certaines précautions :

- Vider la peinture contenue dans le récipient à peinture.
- Remplir ce récipient avec du solvant de nettoyage.
- Pulvériser le solvant jusqu'à ce que celui-ci sorte bien clair.
- Couper la pression d'air d'alimentation du pistolet.
- Couper la pression du produit
- Commander l'ouverture du pistolet pour décompresser le circuit.
- Démontez la pièce à nettoyer ou à changer.

**Avant le remontage des différents éléments, il faut respecter certaines précautions :**

- **Nettoyer toutes les pièces avec le solvant de nettoyage approprié à l'aide d'un pinceau et du goupillon.**
- **Monter des joints neufs si nécessaire, après les avoir graissés avec la graisse PTFE.**
- **Monter des pièces neuves si nécessaire.**

#### ■ GARNITURE DU PISTON (IND.18)

Dévisser le cylindre (ind. 23) - (attention au ressort ind. 22).

Saisir l'ensemble pointeau et piston (ind. 10 et 16) et les tirer vers l'arrière.

Dévisser l'écrou (21). Extraire la rondelle d'appui (20) et la garniture (18).

Nettoyer les pièces et les changer si nécessaire.

Au remontage :

**Avant le montage sur le piston (17), prendre soin de former la lèvre de la garniture (18) à la main, dans le sens représenté sur le dessin (garniture rabattue sur le piston).**

Coller l'écrou (21) sur le piston (17) avec de la colle frein filet faible. Changer le joint (19).

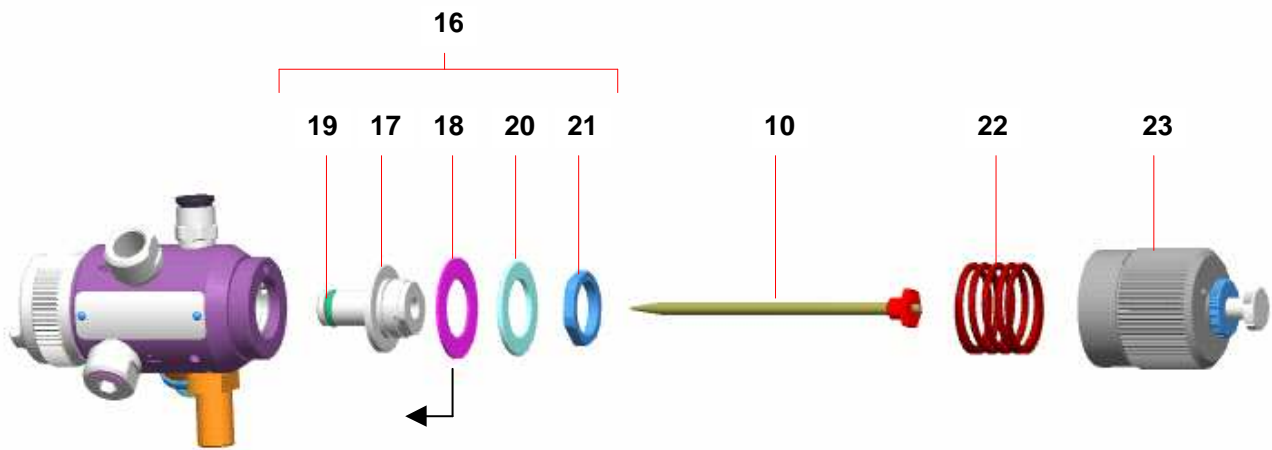

■ **PORTE GARNITURE (IND.13)**

Dévisser le cylindre (ind. 23) - (attention au ressort ind. 22).

Saisir l'ensemble pointeau et piston (ind. 10 et 16) et les tirer vers l'arrière.

Dévisser le fourreau (ind. 26).

Sortir le porte-garniture (ind. 13) par l'arrière du pistolet.

Nettoyer l'intérieur du pistolet au solvant et souffler à l'air.

Changer le porte-garniture (13).

Pour le remontage, enfoncer le porte-garniture en le poussant à l'intérieur du corps (il doit venir en contact avec le corps).

Remonter toutes le pièces en changeant les joints.

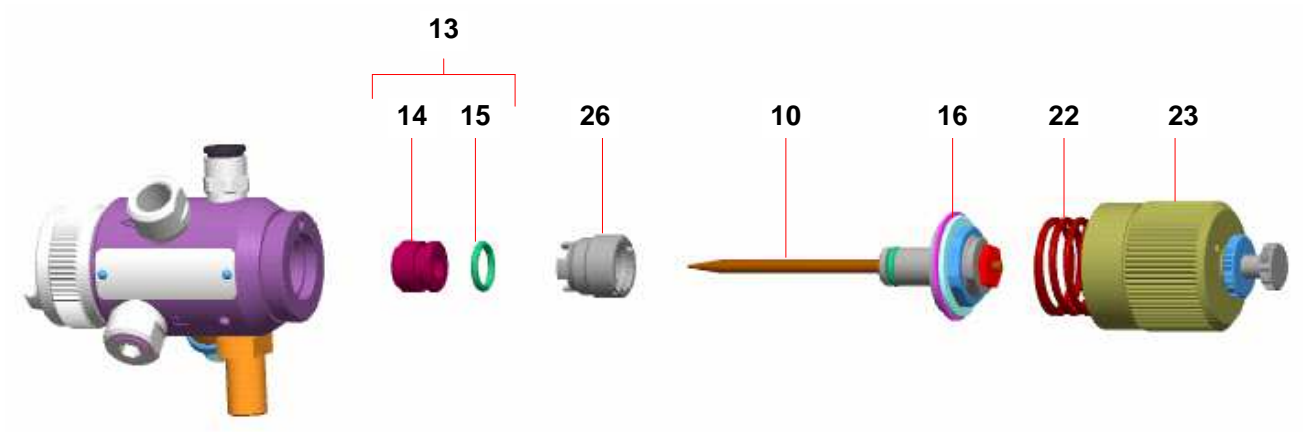

<p><b>Doc. 573.294.050</b>  Date/Datum/Fecha : 07/07/14  Annule/Cancela/  Ersetzt/Anula : 11/03/05</p>	<p><b>Modif. / Änderung :</b> Mise à jour  / Update / Aktualisierung  / Actualización</p>	<p><b>Pièces de rechange</b>  <b>Spare parts list</b>  <b>Ersatzteilliste</b>  <b>Piezas de repuesto</b></p>
--	---	--

<p><b>PISTOLET AUTOMATIQUE A 3</b></p>	<p><b>A 3 AUTOMATIC SPRAY GUN</b></p>
<p><b>AUTOMATIKPISTOLE A 3</b></p>	<p><b>PISTOLA AUTOMÁTICA A 3</b></p>

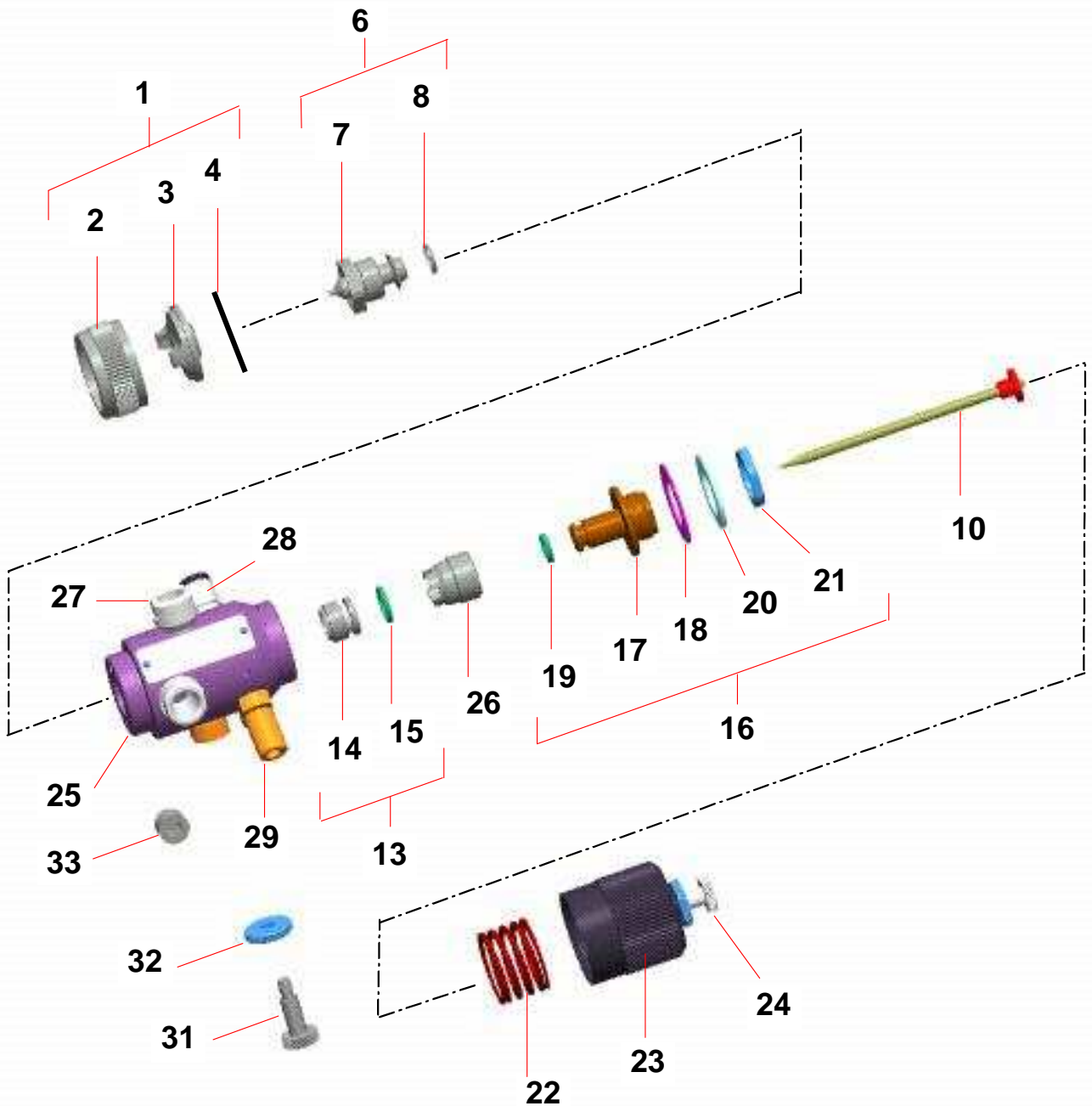

A 3	Modèle standard / standard model Modell standard / Tipo estandard
+ 08 PX	135.713.014
+ 10 PX	135.713.011
+ 12 PX	135.713.012
+ 06 GL	135.713.017
+10 GL	135.713.015

Projecteur / Projector Zerstäubereinheiten / Projector	Tête / Aircap Luftkappe / Cabezal	Buse / Nozzle Düse / Boquilla	Pointeau / Needle Nadel / Aguja
--	--------------------------------------	----------------------------------	------------------------------------

Ind. 1+7+11	#	Ind. 1	#	Ind. 7	Ø (mm / ")	#	Ind. 11	#
08 PX	031.713.014	PX	132.631.100	08	0,8 / 0.03	134.630.400	08	033.713.400
10 PX	031.713.011	PX	132.631.100	10	1,0 / 0.039	134.630.100	10	033.713.000
12 PX	031.713.012	PX	132.631.100	12	1,2 / 0.047	134.630.200	12	033.713.100
06 GL	031.713.017	PL	132.640.100	06L	0,6 / 0.024	134.640.300	04 GL	033.713.500
10 GL	031.713.015	PL	132.640.100	10L	1,0 / 0.039	134.640.100	10 GL	033.713.300

### A 3 : modèle standard - standard model - Modell standard - tipo estandard

#### PIECES DE RECHANGE - PARTS IDENTIFICATION LIST - ERSATZTEILLISTE - PIEZAS DE REPUESTO

Ind	#	Désignation	Description	Bezeichnung	Denominación	Qté
*1	-	Tête complète (voir tableau)	Aircap assembly (refer to chart)	Zerstäuberkopf kpl. (siehe Tabelle)	Cabezal completo (consultar cuadro)	1
2	029 630 004	• Bague de tête	• Aircap ring	• Überwurfring	• Anillo del cabezal	1
3	NC / NS	• Tête nue	• Aircap only	• Zerstäuberkopf	• Cabezal solo	1
4	032 630 102	• Anneau de retenue	• Stop ring	• Sicherungsring	• Anillo de retención	1
*6	-	Buse équipée (voir tableau)	Nozzle assembly (refer to chart)	Düse kpl. (siehe Tabelle)	Boquilla equipada (consultar cuadro)	1
7	NC / NS	• Buse	• Nozzle	• Düse	• Boquilla	1
8	134 639 901	• Joint de buse (les 5)	• Seal, nozzle (pack of 5)	• O-Ring, Düse (5 St.)	• Junta de boquilla (x 5)	1
*10	-	Pointeau complet (voir tableau)	Needle assembly (refer to chart)	Farbnadel kpl. (siehe Tabelle)	Aguja completa (consultar cuadro)	1

Ind	#	Désignation	Description	Bezeichnung	Denominación	Qté
*13	129 479 902	Porte-garniture équipé (les 4)	Packing-holder assembly (pack of 4)	Packungshalter (4 St.)	Porta-garnición equipada (bolsa de 4)	1
14	NC / NS	• Porte-garniture	• Packing	• Nadelpackung	• Porta-garnición	1
15	129 529 906	• Joint (les 10)	• O-Ring (x 10)	• O-Ring (10 St.)	• Junta (x 10)	2
*16	029 712 200	Piston équipé	Piston assembly	Kolben, kpl.	Pistón equipado	1
17	NC / NS	• Piston seul	• Piston only	• Kolben, einzeln	• Pistón solo	1
18	029 711 302	• Garniture	• Packing, piston	• Kolbenmanschette	• Garnición del pistón	1
19	129 400 915	• Joint R5A en FPM (élastomères fluorés) (les 10)	• Seal, R5A FPM (fluorous elastomers) (pack of 10)	• O-Ring R 5A FPM (Elastomer aus Fluor) (10 St.)	• Junta R5A, FPM (elastómeros fluorados) (Bolsa de 10)	1
20	029 711 303	• Rondelle d'appui	• Support washer	• Stützscheibe	• Arandela de apoyo	1
21	029 711 304	• Erou	• Nut	• Mutter	• Tuerca	1
*22	050 312 501	Ressort de piston	Spring, piston	Feder für Kolben	Muelle de pistón	1
23	029 711 400	Cylindre équipé	Cylinder assembly	Luftzylinder, kpl.	Cilindro equipado	1
24	129 713 015	• Butée de pointeau	• Adjustment knob	• Nadelanschlag	• Tope de aguja	1
25	NC / NS	Corps équipé	Body assembly	Pistolenkörper	Cuerpo	1
26	029 410 003	• Fourreau	• Sleeve	• Nadelführung	• Vaina	1
27	029 713 002	• Raccord M 12x100 - F 1/8 NPS	• Fitting M 12x100 - F 1/8 NPS	• Anschluss M 12x1,00 - IG 1/8 NPS	• Racor M 12x100 - H 1/8 NPS	3
28	905 124 901	• Raccord M 1/8 BSP - T 4x6 (air de commande)	• Fitting M 1/8 BSP - T 4x6 (control air)	• Anschluss für Steuerluft AG 1/8 BSP - Schlauch 4x6	• Racor M 1/8 BSP - T 4x6 (air de commande)	1
29	029 711 102	• Axe de fixation	• Pin, gun mounting	• Achse	• Eje	1
31	029 711 001	Vis pointeau	Fan adjustment	Schraube für Farbnadel	Regulador abanico	1
32	029 711 002	Contre-écrou	Lock nut	Gegenmutter	Contra tuerca	1
33	906 333 108	Bouchon F 1/8 NPT (pour montage sans circulation)	Circulation cap F 1/8 NPT	Stopfen IG 1/8 NPT (für Montage ohne Zirkulation)	Tapón H 1/8 NPT (montaje sin circulación)	1
-	050 102 656	Raccord M 1/8 NPT - M 1/4 NPS (produit et air de pulvérisation)	Fitting, double male, 1/8 NPT - 1/4 NPS	Doppelnippel AG 1/8 NPT - AG 1/4 NPS (Material und Zerstäuberluft)	Racor M 1/8 NPT - M 1/4 NPS	3

\* Pièces de maintenance préconisées.

\* Preceding the index number denotes a suggested spare part.

\* Bezeichnete Teile sind empfohlene Ersatzteile.

\* Piezas de mantenimiento preventivas.

N C : Non commercialisé.

N S : Denotes parts are not serviceable.

N S : Bezeichnete Teile gibt es nicht einzeln, sondern nur komplett.

N S : no suministrado.



**ACCESSOIRES - ACCESSORIES - ZUBEHÖR - ACCESORIOS**

Ind	#	Désignation	Description	Bezeichnung	Denominación	Qté
41	049 030 021	Clé plate	Gun wrench	Pistolenschlüssel	Llave para pistola	1
42	906 300 102	Goupillon PM	Small size brush	Pistolenreinigungsbürste	Cepillo pequeño	1

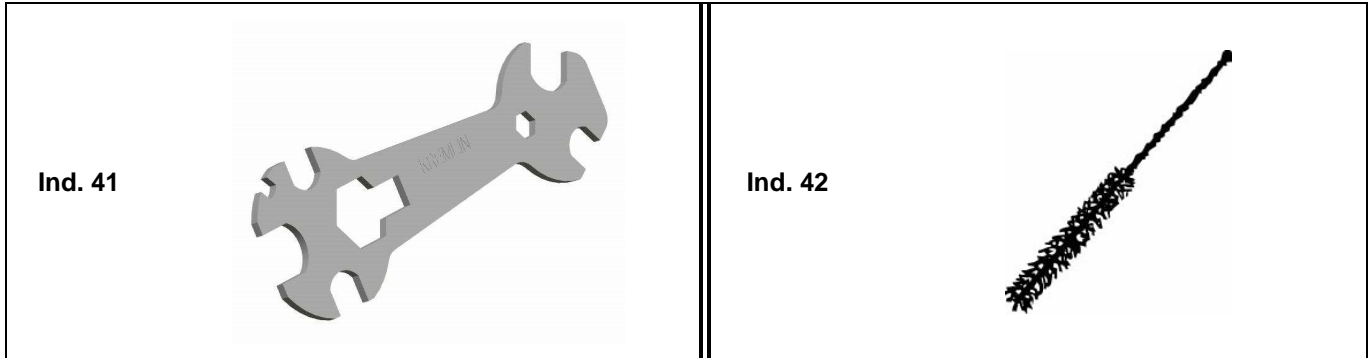

**A LA DEMANDE - ON REQUEST - AUF ANFRAGE - A PETICIÓN**



Ind	#	Désignation	Description	Bezeichnung	Denominación	Qté
44	129 713 050	Kit de réglage indexé au pointeau	Indexed needle adjust kit	Indexiertes Nadeleinstellset	Kit de regulación indexado para el botón aguja	1
45	049 351 200	Support de fixation pour pistolet (Ø 16 mm - long. 70 mm)	Gun mounting support (diameter : 16mm / 5/8" - length : 70mm / 2-3/4")	Pistolhalterung (Ø 16 - Länge 70 mm)	Soporte de fijación para pistola (Ø 16 mm - 70 mm de largo)	1
-	905 160 105	Coude M 1/8 NPT - M 1/2 JIC (arrivée produit)	Elbow M 1/8 NPT - M 1/2 JIC (fluid inlet)	Winkelnippel AG 1/8 NPT - AG 1/2 JIC (Materialeingang)	Codo M 1/8 NPT - M 1/2 JIC (entrada de producto)	1



# PISTOLET AUTOMATIQUE PNEUMATIQUE

## ENTRETIEN PREVENTIF

### NOTICE ORIGINALE

***IMPORTANT : Lire attentivement tous les documents avant le stockage, l'installation ou la mise en service du matériel concerné (à usage strictement professionnel).***

PHOTOS ET ILLUSTRATIONS NON CONTRACTUELLES. MATERIELS SUJETS A MODIFICATION(S) SANS PREAVIS.

#### **KREMLIN - REXSON**

150, avenue de Stalingrad

93 245 - STAINS CEDEX – France

**☎** : 33 (0)1 49 40 25 25      *Fax* : 33 (0)1 48 26 07 16

**[www.kremlin-rexson.com](http://www.kremlin-rexson.com)**

Ce pistolet est un outil de précision. Son bon fonctionnement exige un entretien fréquent, effectué avec soin. S'il est effectué immédiatement après le travail, le nettoyage est plus facile et rapide.

---

---

**Ne jamais utiliser de brosses métalliques, limes, ou pinces pour le démontage**

---

---

▪ **ARRET DE QUELQUES MINUTES**

Laisser le matériel tel qu'il est. Toutefois, si exceptionnellement, la tête est un peu recouverte de peinture, il est prudent de la nettoyer avec un pinceau et du solvant.

▪ **ARRET DE LONGUE DUREE**

Couper l'alimentation en air et en produit du pistolet.

Décompresser les tuyaux en appuyant sur la gâchette ou en commandant l'ouverture du pistolet.

Dévisser la tête du pistolet, la mettre à tremper dans le solvant et la brosser avec un goupillon.

A l'aide d'une clé, dévisser la buse et ôter le pointeau par l'arrière du pistolet. Mettre la buse à tremper. La brosser. A l'aide du goupillon imbibé de solvant, nettoyer l'intérieur du pistolet. Bien laver et brosser les filets des pièces vissées.

Rincer le pistolet.

---

---

**Ne jamais tremper le pistolet dans le solvant**

---

---



# PISTOLET AUTOMATIQUE PNEUMATIQUE

## GUIDE DE DEPANNAGE

### NOTICE ORIGINALE

***IMPORTANT : Lire attentivement tous les documents avant le stockage, l'installation ou la mise en service du matériel concerné (à usage strictement professionnel).***

PHOTOS ET ILLUSTRATIONS NON CONTRACTUELLES. MATERIELS SUJETS A MODIFICATION(S) SANS PREAVIS.

#### **KREMLIN - REXSON**

150, avenue de Stalingrad

93 245 - STAINS CEDEX – France

**☎** : 33 (0)1 49 40 25 25      **Fax** : 33 (0)1 48 26 07 16

**[www.kremlin-rexson.com](http://www.kremlin-rexson.com)**

#### ■ JET EN FORME DE HARICOT

Le défaut provient de la tête : desserrer légèrement la bague et faire tourner la tête d'un demi-tour ; si le défaut s'inverse, l'un des événements latéraux est bouché ou déformé. Nettoyer alors la tête du pistolet au solvant et déboucher les événements avec un jet d'air comprimé. Si le phénomène ne s'inverse pas, la buse est sans doute endommagée.

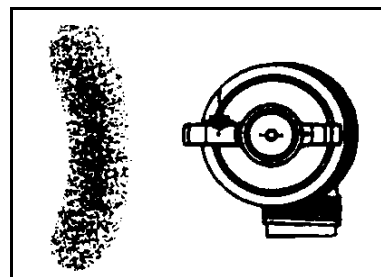

#### ■ JET DEPORTE

Cette déformation provient d'un défaut du jet central. Il faut nettoyer la tête comme indiqué ci-dessus et la buse. Vérifier également que :

- la tête est bien centrée sur la buse,
- la buse n'est pas trop grosse (pointeau et buse doivent être adaptés),
- vous travaillez avec une ouverture suffisante du pointeau. Avec un pointeau presque fermé, l'alimentation du jet en peinture n'est pas régulière dans toutes les directions.

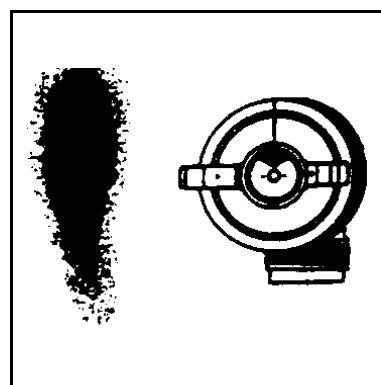

#### ■ JET COUPE

La pression des jets d'air aux événements est trop forte pour le débit de peinture :

- Réduire l'air aux événements en fermant le pointeau de réglage. Le jet est moins large.
- Augmenter le débit peinture.

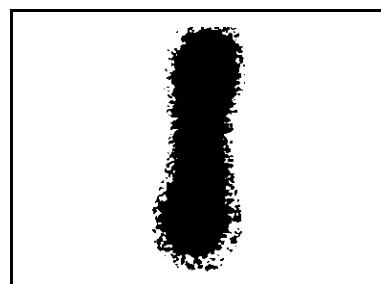

#### ■ JET CHARGE AU CENTRE

Défaut inverse du précédent :

- Soit le débit de peinture est excessif pour la pression d'air de pulvérisation adoptée : vous devez augmenter la pression d'air de pulvérisation et réduire le débit de peinture.
- Soit la peinture est trop épaisse : vous devez alors la diluer.



#### ■ JET DE PEINTURE SACCADE

On dit couramment que le pistolet mitraille.

Le phénomène est provoqué par une entrée d'air dans le circuit peinture :

- Le récipient contenant la peinture peut être vide : remettre de la peinture.
- La buse est mal serrée et porte mal sur son siège : resserrer la buse.

Si le phénomène persiste, démonter la buse et la nettoyer. Vérifier que le siège et le cône de la buse ne sont pas détériorés, remonter la buse et la bloquer.

Vérifier que la peinture est assez fluide et homogène pour être aspirée.

Vérifier si le pistolet « pression n'est pas utilisé avec un godet « aspiration ».

DEFAUT	ORIGINE	REMEDE
La peinture ne sort plus du pistolet	Buse bouchée	Couper la pression sur la pompe. Démontez et nettoyez la buse. Bien décompresser les tuyaux.
Le jet se rétrécit aux inversions de pompe	Entrée d'air dans la peinture	Vérifier qu'il n'y a pas de prise d'air au tuyau d'aspiration.
	Viscosité trop élevée	Diluer la peinture.
La tête se salit fréquemment	Trop d'air	Réduire la pression d'air.
	Fuite à la garniture produit (ou cartouche)	Remplacer la garniture ou cartouche.
La peinture sort par les trous d'air de la tête	Joint de buse défectueux	Le remplacer.
	Bague insuffisamment serrée	La serrer.
Fuite de peinture	Impuretés dans la peinture	Ouvrir puis fermer 3 ou 4 fois la commande du pistolet.
	Pointeau usé	Remplacer le pointeau et la buse.
	Cartouche ou garniture usée	La remplacer.



# **PISTOLET AUTOMATIQUE PNEUMATIQUE**

## ***FONCTIONNEMENT, REGLAGE ET UTILISATION***

### **NOTICE ORIGINALE**

***IMPORTANT : Lire attentivement tous les documents avant le stockage, l'installation ou la mise en service du matériel concerné (à usage strictement professionnel).***

PHOTOS ET ILLUSTRATIONS NON CONTRACTUELLES. MATERIELS SUJETS A MODIFICATION(S) SANS PREAVIS.

#### **KREMLIN - REXSON**

150, avenue de Stalingrad

93 245 - STAINS CEDEX – France

**☎** : 33 (0)1 49 40 25 25      *Fax* : 33 (0)1 48 26 07 16

**[www.kremlin-rexson.com](http://www.kremlin-rexson.com)**

## 1. FONCTIONNEMENT



### Consignes de sécurité :

- Ne jamais diriger le jet vers une autre personne. Ne jamais tenter d'arrêter le jet avec le corps (mains, doigts...) ni avec des chiffons ou similaires.
- Une injection de produit dans la peau ou autres parties du corps (yeux, doigts...) doit être traitée en urgence par des soins médicaux appropriés.
- **Suivre impérativement les procédures de décompression et de purge** pour toute opération de nettoyage, de vérification, d'entretien du matériel ou de nettoyage des buses de pistolet.



L'opérateur doit utiliser des protections individuelles telles que : gants, masque, lunettes, protecteurs auditifs, vêtements...

L'utilisateur doit s'assurer de la ventilation du lieu d'utilisation du matériel.

- 1- Dévisser la butée de pointeau produit à l'arrière du pistolet,
  - 2- Dévisser le ou les pointeaux d'air situé sur l'embase ou sur le pistolet,
  - 3 - Choisir le projecteur (ensemble tête + buse + pointeau) adapté au travail à effectuer,
  - 4 - Visser la buse, puis la tête sur le pistolet,
- ☞ Il est recommandé de mettre le pistolet en position " OUVERTURE " pour monter la buse sans endommager le pointeau.
- 5 - Avant de serrer fortement la bague de tête, positionner la tête pour obtenir la position de pulvérisation désirée. Le jet est vertical quand les 2 oreilles de la tête sont horizontales,
  - 6 - Appuyer sur la gâchette pour pulvériser.

## 2. REGLAGE

Ce pistolet professionnel comporte 3 réglages :

### ■ LA PRESSION D'AIR

- Alimenter le pistolet avec l'air du réseau (air propre - pression : 6 bar maxi).
- Commander l'ouverture du pistolet (pression air > 3 bar).
- Régler la pression d'air en amont du pistolet pour obtenir une bonne pulvérisation.

### ■ LA LARGEUR DU JET

Elle est réglable par l'intervention sur le bouton moleté du pointeau des événements. On commande ainsi l'air admis aux événements latéraux pour passer du jet plat (grand ouvert) au jet rond (fermé).

### ■ LE DEBIT DE PEINTURE

Il est réglé par le choix du projecteur et de la pression du produit.

Il est possible d'ajuster encore le débit par l'intervention sur la course du pointeau (bouton de butée de pointeau) dans le cas de l'alimentation produit.

Le réglage optimum est obtenu avec le pointeau de produit ouvert au maximum (un pointeau presque fermé n'assure pas un jet régulier).



### 3. UTILISATION DU PISTOLET

Lors du montage de la tête sur le pistolet, tenir celui-ci verticalement afin de bien positionner la tête avant de serrer la bague de tête.

Positionner toujours le pistolet perpendiculairement à la surface à peindre.

Ne pas oublier que les passes croisées ne rattrapent pas les irrégularités.

Une projection, pistolet immobilisé, donne une surcharge locale.

Veiller à obtenir un recouvrement convenable et régulier des différentes passes (pistolet se déplaçant verticalement, pièces à peindre se déplaçant horizontalement).

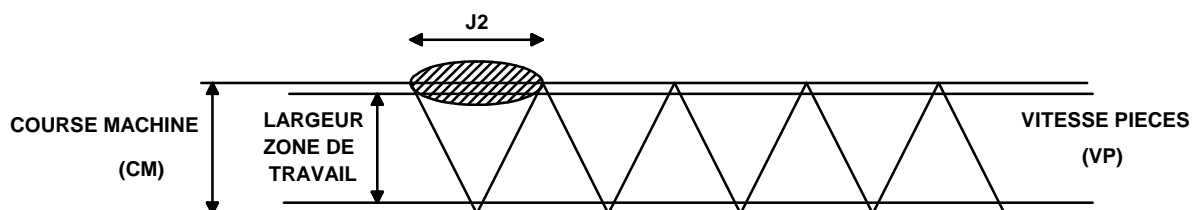

Cette largeur J 2 pour 2 couches régulières de peinture correspond exactement à la formule suivante :

$$J\ 2\ (m) = VP\ (m/s) \times 2 \quad \frac{CM\ (m)}{VM\ (m/s)}$$

Formule dans laquelle : **VP** = vitesse d'avance des produits à peindre.

**CM** = course totale de la machine (donc des pistolets).

**VM** = vitesse de la machine (donc des pistolets).

**2** = 2 couches régulières (4 si l'on voulait doubler le nombre de recouvrements).



# **PISTOLET AUTOMATIQUE PNEUMATIQUE**

## **A 3**

### **CARACTERISTIQUES TECHNIQUES**

#### **NOTICE ORIGINALE**

***IMPORTANT : Lire attentivement tous les documents avant le stockage, l'installation ou la mise en service du matériel concerné (à usage strictement professionnel).***

PHOTOS ET ILLUSTRATIONS NON CONTRACTUELLES. MATERIELS SUJETS A MODIFICATION(S) SANS PREAVIS.

#### **KREMLIN - REXSON**

150, avenue de Stalingrad

93 245 - STAINS CEDEX – France

**☎** : 33 (0)1 49 40 25 25      **Fax** : 33 (0)1 48 26 07 16

**[www.kremlin-rexson.com](http://www.kremlin-rexson.com)**

## 1. DESCRIPTION

Le pistolet A 3 est conçu pour la pulvérisation de peintures, colles dans des installations automatiques. Il peut être monté sur des supports fixes, des machines automatiques ou des robots.

C'est un pistolet miniature pour travaux fins. Il permet d'obtenir des jets étroits et peu chargés. En utilisant un projecteur approprié, il permet de faire des traits. Il est soufflant. Il est équipé de 2 entrées produit.

## 2. CARACTERISTIQUES TECHNIQUES

<b>Pression d'air de pulvérisation</b>	3 à 6 bar
<b>Pression d'air de commande</b>	3 bar mini
<b>Pression produit</b>	6 bar maxi
<b>Débit de produit</b>	Suivant buse (180 à 450 cm <sup>3</sup> /min)
<b>Consommation d'air</b>	20 m <sup>3</sup> /h maxi
<b>Température d'utilisation</b>	50°C maxi
<b>Poids</b>	320 g
<b>Matériaux en contact avec le produit</b>	Aluminium - Inox - Inox traité.

### ■ RACCORDEMENT

Repères	Pistolet	Pistolet équipé
Produit (P 1)	F 1/8 BSP	M 1/8 NPT - M 1/4 NPS
Produit (P 2)		M 1/8 NPT - M 1/4 NPS ou bouchon
Air de commande (C)	Raccord pour tuyau 4x6	-
Air de pulvérisation (A)	F 1/8 NPS	M 1/8 NPT - M 1/4 NPS

(1)	Pointeau des événements	→ réglage largeur de jet
(2)	Axe de fixation	support : tige Ø 16, longueur 70 mm.
(3)	Butée de pointeau	→ réglage débit de produit

▪ ENCOMBREMENT

Dimensions pistolet

Rep.	A	B	C	D	E	F
mm	113	65	57	38	31	38

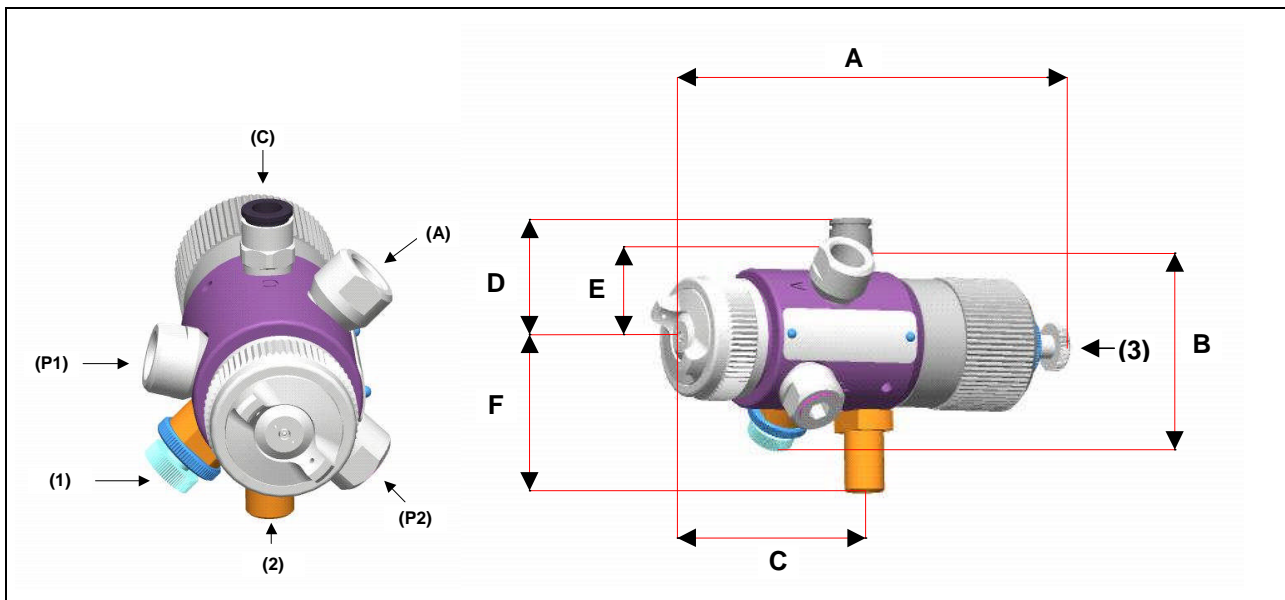

Dimensions support de fixation

Rep.	G	H
mm	70	Ø 16

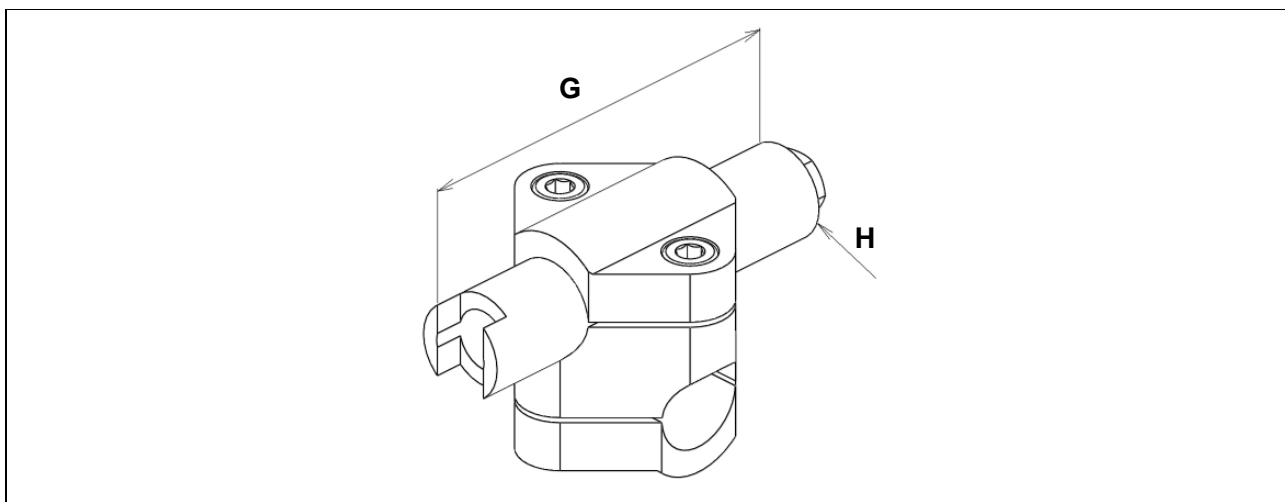

### 3. INSTALLATION

▪ DESCRIPTION DU MARQUAGE DE LA PLAQUE DE FIRME

Plaque de firme  
Marquage défini par la directive ATEX

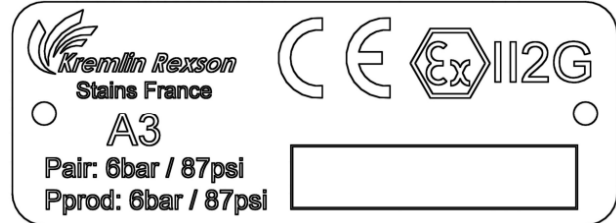

<b>KREMLIN REXSON STAINS FRANCE</b>	Raison sociale et adresse du fabricant
<b>A 3</b>	Modèle du pistolet
<b>CE Ex II 2 G</b>	<b>II</b> : groupe II <b>2</b> : catégorie 2 matériel de surface destiné à un environnement dans lequel des atmosphères explosives dues à des gaz, des vapeurs, des brouillards sont susceptibles de se présenter occasionnellement en fonctionnement normal. <b>G</b> : gaz
<b>P air : 6 bar / 87 psi</b>	Pression maxi d'alimentation en air du pistolet
<b>P prod : 6 bar / 87 psi</b>	Pression produit maxi à l'entrée du pistolet
-	Numéro donné par KREMLIN REXSON. Les deux premiers chiffres indiquent l'année de fabrication.