

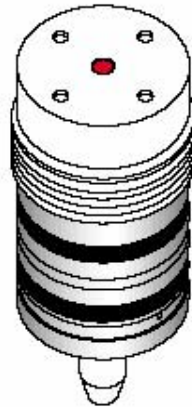

From February 1st, 2017 SAMES Technologies SAS becomes SAMES KREMLIN SAS
A partir du 1/02/17, SAMES Technologies SAS devient SAMES KREMLIN SAS



DES01341

User manual

Colour-change Nanovalves

FRANCE

SAMES Technologies. 13 Chemin de Malacher 38243 Meylan Cedex
Tel. 33 (0)4 76 41 60 60 - Fax. 33 (0)4 76 41 60 90 - www.sames.com

USA

SAMES Technologies Inc. 11998 Merriman Road, Livonia, Michigan, 48 150
Tel. (734) 261.5970 - Fax. (734) 261.5971 - www.sames.com

Воспроизведение, распространение и использование данного документа, а также передача его содержания другим лицам без четкого разрешения от компании SAMES Technologies запрещены.

Все данные и характеристики, приведенные в данном Руководстве, не являются обязательными и SAMES Technologies оставляет за собой право изменять оборудование без предварительного уведомления.

© SAMES Technologies 2002



ПРЕДУПРЕЖДЕНИЕ : Компания Sames Technologies предлагает программу для обучения.

Если необходима более детальная информация, обращайтесь в Учебный Центр по адресу:
Tel.: 33 (0)4 76 41 60 04
E-mail : formation-client@sames.com

Наноклапаны смены цвета

1. Инструкции по охране труда и технике безопасности.....	4
2. Описание.....	4
3. Характеристики.....	4
4. Схемы.....	4
5. Работа.....	4
6. Инструменты.....	5
7. Установка.....	5
7.1. Приработка.....	5
8. Регулировка.....	5
9. Обслуживание.....	6
9.1. Замена наноклапана.....	6
9.1.1. Разборка.....	6
9.1.2. Повторная сборка.....	6
9.2. Замена уплотнителей наноклапана.....	7
9.2.1. Разборка.....	7
9.2.2. Повторная сборка.....	7
10. Проблемы, поиск и устранение неполадок.....	8
11. Запасные части.....	9
11.1. Наноклапан.....	9
11.2. Наноклапан G1.....	10

1. Инструкции по охране труда и технике безопасности



ПРЕДУПРЕЖДЕНИЕ: Соответствующие технические характеристики оборудования обеспечиваются только при использовании оригинальных запасных частей, реализуемых компанией SAMES Technologies.



ПРЕДУПРЕЖДЕНИЕ : Это оборудование может представлять опасность при несоблюдении (во время разборки и сборки) правил, оговоренных в настоящем Руководстве и во всех европейских стандартах или национальных положениях по технике безопасности.

2. Описание

Компактные размеры наноклапанов компании SAMES позволяют им быть расположенными близко от распылителя, что способствует экономному расходу краски, растворителя, а также экономии времени при смене цвета.

Наноклапаны установлены в корпус распылителя.

3. Характеристики

- 18 мм
- Длина 36 мм
- Давление воздуха при открывании от 8 до 10 бар

4. Схемы

Не применяются.

5. Работа

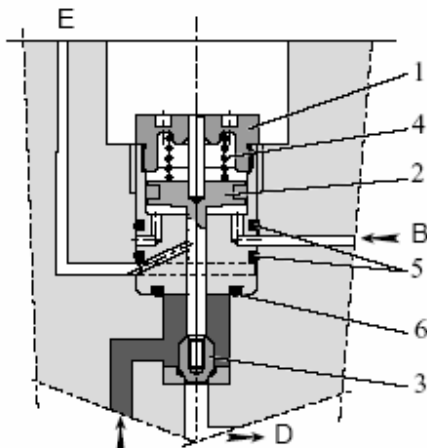

В нерабочем состоянии клапан закрыт. Пружина (4) приводит в действие поршень (2), жестко прикрепленный к штоку, который закрывает иглу (3). Продукт, поступающий в точку (C) не может попасть в точку (D). Шток поршня герметичен от воздуха и продукта посредством манжетного уплотнения.

Для открытия цепи продукта, наноклапан обеспечивается воздухом через точку (B).

Уплотнители (5) и (6) предотвращают контакт воздуха и продукта с корпусом наноклапана (1).

Выход (E) обеспечивается в случае выброса краски

6. Инструменты

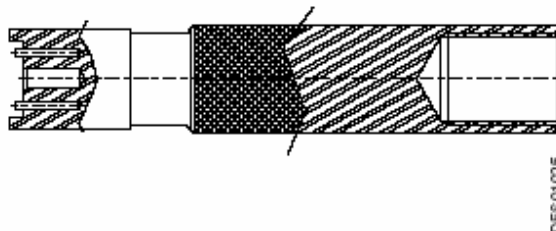

Позиция	№ детали	Описание	Кол-во	Комплект
1	1301832	Инструменты для снятия 2-х точечного наноклапана	1	1

7. Установка

7.1. Приработка

Для обеспечения хорошей герметичности между иглой и ее корпусом, наноклапан должен сработать 200 раз перед пуском в эксплуатацию.

8. Регулировки

Не применяются.

9. Обслуживание

9.1. Замена наноклапана.

Ограничивается заменой уплотнителей. Для облегчения техобслуживания рекомендуется, чтобы наружная часть наноклапана покрывалась вазелином для предотвращения попадания остатков краски в случае утечки. Проводите периодический осмотр на предмет утечки продукта, особенно вокруг отверстия. В случае утечки, немедленно проводите ремонт во избежание других операционных неполадок.



ПРЕДУПРЕЖДЕНИЕ : Срок службы наноклапана – примерно 2.5 миллионов циклов.



ПРЕДУПРЕЖДЕНИЕ : Не смачивайте пластмассовые детали в течение длительного времени агрессивным растворителем. Избегайте применения фенольных кислот. Никогда не смачивайте уплотнители растворителем. Уплотнители, которые деформировались или растянулись из-за контакта с продуктом на основе растворителя, должны быть немедленно заменены.



ПРЕДУПРЕЖДЕНИЕ : Никогда не используйте острые инструменты для очистки.

9.1.1. Разборка

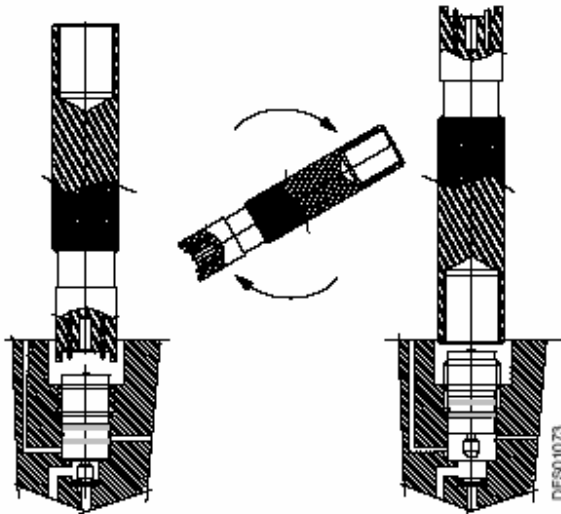

Применяя инструмент для снятия наноклапана, открутите наноклапан на 4 оборота для ослабления резьбы.

Если штифт застрял во время раскручивания и наноклапан остался в корпусе, разберите его следующим образом:

- Прокрутите инструмент для снятия (См чертеж ниже).
- Закрутите инструмент на наноклапан. Поверните его и полностью снимите наноклапан.

9.1.2. Повторная сборка.

Перед повторной сборкой наноклапана см. Иструкцию по замене наноклапанов (см. § 9.2). Очистите корпус наноклапана растворителем. Протрите его (проверьте не присутствуют ли инородные вещества). Продуйте контрольные трубки (во время разборки наноклапана продукт мог попасть в них и его следует выдуть). Покройте корпус наноклапана вазелином. Установите его вращательным движением (избегайте повреждения уплотнителя).

Закрутите наноклапан в исходное положение и зафиксируйте его, используя специальный инструмент (момент затяжки - 2.5 Нм).

Примечание: Крутите инструмент, снимите пружину наноклапана, полностью закрутите инструмент на наноклапан, снимайте наноклапан вращательным движением.

9.2. Замена уплотнителей наноклапана



ПРЕДУПРЕЖДЕНИЕ : Три наружных уплотнения должны систематически меняться при каждой замене наноклапана в сборе.

9.2.1. Разборка

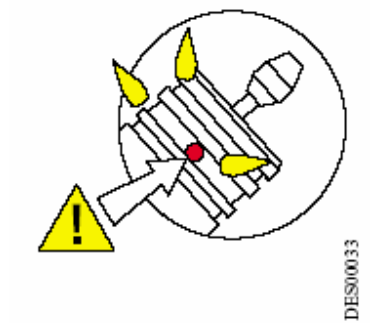

- Снимите уплотнительные кольца.
- Очистите наноклапан хорошей щеткой



ПРЕДУПРЕЖДЕНИЕ : Будьте осторожны, чтобы растворитель не попал в контрольное отверстие.

9.2.2. Повторная сборка.

Нанесите тонкий слой вазелина на корпус.



ПРЕДУПРЕЖДЕНИЕ : Уплотнительные кольца могут деформироваться, если они пересушены.

10. Проблемы, поиск и устранение неполадок.

Симптомы	Причины	Способ устранения
Наноклапан не открывается (рабочий индикатор не остается в позиции «out» сзади наноклапана).	Рабочий воздух не поступает в наноклапан	Проверьте цепь управления (контрольная трубка изогнута или отсоединена)
	Давление в системе управления менее 8 бар (120 фунтов/кв. Дюйм).	Увеличьте давление сети.
	Контрольный шток иглы зажат. Если есть утечка на уровне прокладок, краска может засохнуть, если пистолет не использовался долго, что препятствует движению штока иглы.	Проверьте, нет ли продукта в вентиляционном отверстии. Если есть, замените наноклапан.
	Повреждены поршневые уплотнения. Если здесь есть утечка, давление не может создаваться в рабочей камере.	Снимите наноклапан. Проверьте, чтобы игла могла отводиться при проталкивании ее конца плоским инструментом. Если она не работает хорошо, замените наноклапан.
Наноклапан не закрывается.	Цепь рабочего воздуха остается под давлением	Рабочий соленоидный клапан работает плохо. Воздух не может быть стравлен.
	Возвратная пружина сломана.	После разборки наноклапана окажите давление на конец иглы. Отсутствие сопротивления означает, что пружина сломана. В таком случае замените наноклапан.
	Контрольный шток иглы зажат.	Проверьте, чтобы индикатор мог вытягиваться механически при нажатии на его край плоским инструментом. Если он не работает как следует, замените наноклапан.
Наноклапан больше не выполняет свою роль, как клапан.	Если наноклапан не может закрываться, игла не оказывает достаточного давления на уплотнение, что приводит к утечке продукта.	См. предыдущий симптом.
	Игла испорчена.	Снимите наноклапан. Проверьте визуально нет ли царапин или повреждений на игле. Если заметите, замените наноклапан.
	Проверьте на предмет наличия инородного вещества на опорной поверхности иглы.	При необходимости, очистите.

11. Запасные части

11.1. Наноклапан

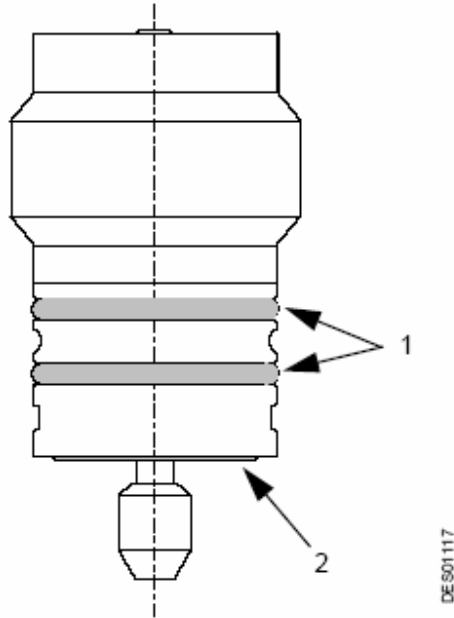

DE501117

Позиция	№ детали	Описание	Кол-во	Комплект
	1510004	Наноклапан с оранжевыми химически стойкими уплотнителями	1	1
1	J3STKL160	Уплотнительное кольцо – химически устойчивое	2	1
2	J3STKL121	Уплотнительное кольцо – химически устойчивое	1	1

Специальный наноклапан для рынка США

Позиция	№ детали	Описание	Кол-во	Комплект
	1508317	Наноклапан с красными химически стойкими уплотнителями	1	1
1	J3STKL160	Уплотнительное кольцо – химически устойчивое	2	1
2	J3STKL121	Уплотнительное кольцо – химически устойчивое	1	1

11.2. Наноклапан G1

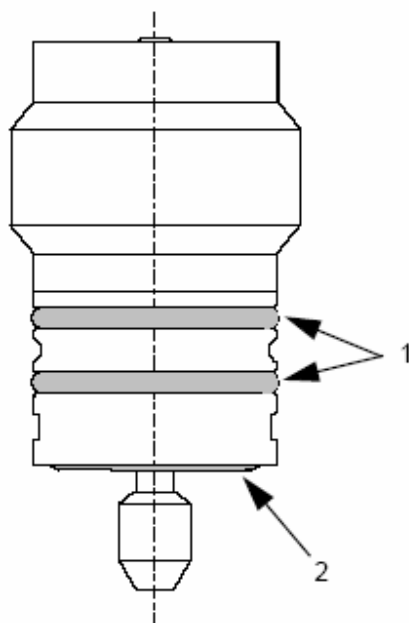

DES01117

Позиция	№ детали	Описание	Кол-во	Комплект
	1510004G1	Наноклапан с оранжевыми химически стойкими уплотнителями	1	1
1	J3STKL160	Уплотнительное кольцо – химически устойчивое	2	1
2	J3STKL121	Уплотнительное кольцо – химически устойчивое	1	1