

AIRMIX® 17F60 & AIRLESS 34F60 BOMBAS DE PINTURA FLOWMAX®



- Tecnologia de fole única
- 15 anos de experiência
- Tempo de vida útil prolongado

Tecnologias Relacionadas



Bombagem
FLOWMAX®



Juntas GT



2 Esferas



Tratamento
trípulo crómio

Apply your Skills

www.sames-kremlin.pt

AIRMIX® 17F60 & AIRLESS 34F60 FLOWMAX®



CARACTERÍSTICAS TÉCNICAS

	AIRMIX® 17F60 Flowmax®	AIRLESS 34F60 Flowmax®
Relação de pressão	17/1	34/1
Volume de produto por ciclo (cc)		60
Pressão de produto máxima (bar)	100	200
Caudal produto a 30 ciclos/min (L/min)		1.8
Temperatura máxima (°C)		60
Pressão de ar máxima (bar)		2 to 6
Saída de produto		3/8"
Entrada de ar	3/8" BSP	3/4" BSP
Entrada de produto cana de aspiração		26 x125

TECNOLOGIA FLOWMAX®

Reconhecida como a maior inovação no manuseio de fluidos desde 1925, as bombas AIRMIX® 17F60 e AIRLESS 34F60 FLOWMAX® permitem aplicar uma vasta gama de produtos no mercado, incluindo produtos sensíveis à humidade ou hidrossolúveis.

Com a insuperável qualidade do seu fole, as bombas AIRMIX® 17F60 e AIRLESS 34F60 FLOWMAX® asseguram uma impermeabilização total, desempenho, durabilidade e fiabilidade.

O design único com válvulas externas permite uma manutenção bastante fácil.

Criadora da tecnologia de fole FLOWMAX® há 15 anos, a SAMES KREMLIN demonstrou sempre a sua capacidade de inovação.

PRODUTOS APLICADOS

Produtos à base de água e de solvente, vernizes, velaturas, produtos 2K e sensíveis à humidade.

MERCADOS RECOMENDADOS



MÁQUINAS DE
CONSTRUÇÃO

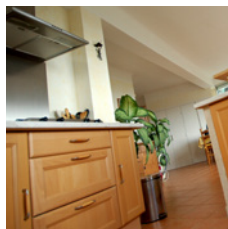

COZINHAS E
CASAS DE BANHO

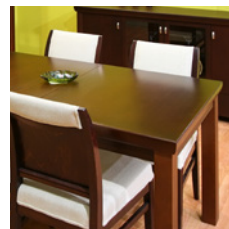

MOBILIÁRIO



MATERIAL
ROLANTE

VANTAGENS CLIENTE

Aumento do tempo de vida útil ←

Sem lubrificação ←

Elevada fiabilidade ←

Junta de fole Superlife™ ←

PASSAGENS PRODUTO INOX

Compatível com uma vasta gama de produtos (tintas, vernizes e adesivos/colas líquidos)

MOTOR A AR SILENCIOSO

Nova unidade de inversão montada com rolamento de esferas para uma inversão rápida e vida prolongada do motor - fácil manutenção - sem distribuidor de ar

FOLE PATENTEADO

- Tecnologia livre de fugas
- Sem copo de lubrificação
- Sem manutenção
- Ideal para catalisadores e produtos sensíveis à humidade

VÁLVULA EXTERNA

- Fácil manutenção
- Fácil acesso para uma rápida manutenção

PISTÃO FLUTUANTE

- Redução do cisalhamento de produto e aumento da vida das juntas
- Caudal equilibrado em ambos os cursos, ideal para aplicações automáticas

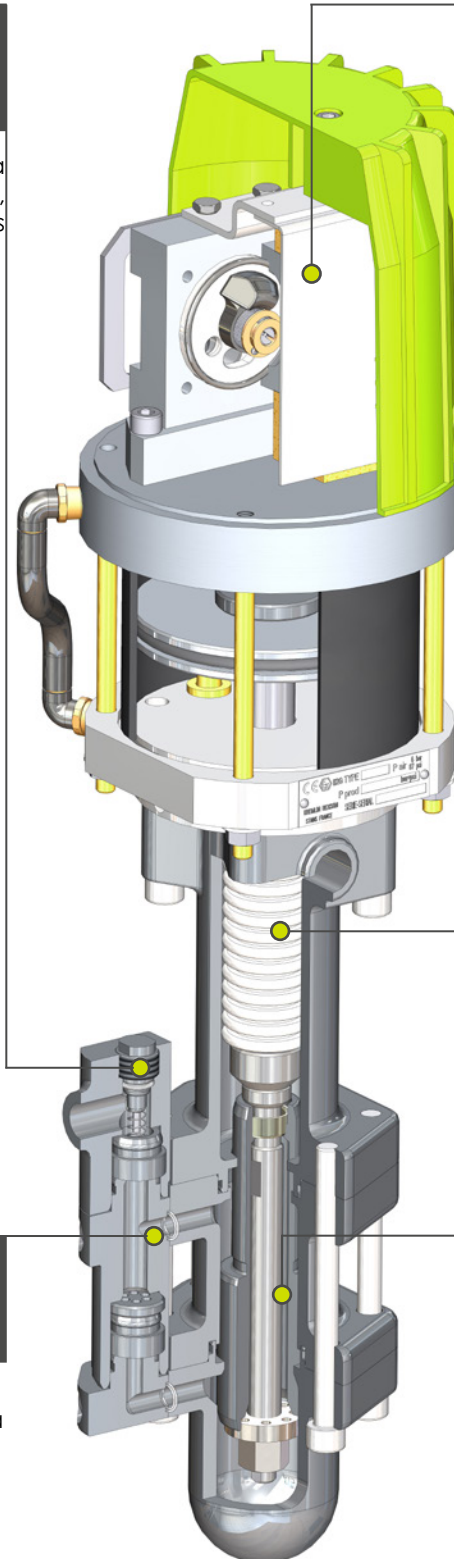

Colar | Proteger | Embelezar

Com as pistolas manuais, automáticas e aplicadores robóticos, fornecidos com a vasta gama de bombas & máquinas para o manuseio de fluidos, dosagem, mistura & distribuição.

SAMES KREMLIN fornece soluções industriais para um aumento de produção, uma melhoria da qualidade, economia de produtos & custos.

Somos *designers* e fabricantes de equipamentos, divididos em 6 gamas:

Airspray: Somos fabricantes de Airspray desde 1925, trazendo-lhe o melhor do acabamento.

Airmix®: Criadores da tecnologia Airmix® desde 1975, oferecemos a combinação perfeita entre qualidade e produtividade.

Airless: Fornecemos produtos Airless *premium* para acabamento em aplicações exigentes.

REXSON Alta Viscosidade: Bombeamento além do possível, distribuição com precisão.

Eletrostática líquida: Experiência em eletrostático para uma elevada qualidade de acabamento & eficiência.

Pó: Soluções de revestimento em pó para uma maior produtividade desde 1960.

ENCONTRE O SEU
CONTACTO LOCAL

POR FLASHCODE:



www.sames-kremlin.pt

SAMES  **KREMLIN**

Apply your Skills