

涂胶 | 防腐 | 喷涂

我们为客户提供全系列的手动/自动喷涂设备，以及机器人喷涂系统，可为客户提供各种流体输送、定量控制、涂料混合和挤胶解决方案。

SAMES KREMLIN可提供多种工业解决方案，帮助客户提升生产力，改进喷涂质量，并节约涂料和成本。

我们专业设计和制造以下6大系列产品：

空气喷涂：从1925年开始，我们就生产空气系列产品，带给您最佳喷涂效果

混气喷涂：1975年，我们发明了专利Airmix混气技术，给您的质量和生产力提供完美组合

无气喷涂：我们为重工业应用提供中压无气喷涂产品

高粘度材料：高性能泵，精确配比

流体静电：高喷涂质量和效率的静电喷涂专家

粉末喷涂：始于1960年的高效粉末喷涂解决方案

查看当地
联系人

扫描二维码：



www.sames-kremlin.com

SAMES  **KREMLIN**

您的喷涂专家

公司信息：萨麦丝客牡林喷涂设备（上海）有限公司
电话：021-5438 6060，传真：021-5438 6090

QUATRO系列 4球高压泵



- 独特的设计，可节约密封剂
- 三合一功能：增压器、循环系统和定量配料系统
- 理想适用于机器人应用

相关技术



Quatro
技术

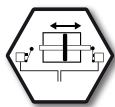

开关马达



旋杯润滑



三铬层

您的喷涂专家

www.sames-kremlin.com

4球高压泵

QUATRO

系列

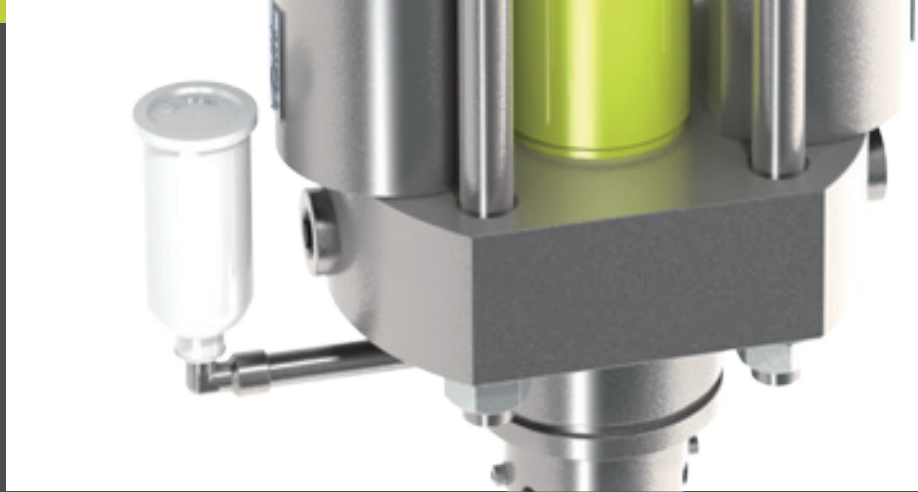

技术参数

	QUATRO 53-C570		QUATRO 40-C750	
压力比	53/1	53/1	40/1	40/1
每次循环的输出量 (1)	570	570	750	750
10cpm状态下的输出量(1)	5,700	5,700	7,500	7,500
涂料入口 - 出口	1" BSP - 1" BSP			
应用	密封剂	隔音材料	密封剂	隔音材料
接液部件	碳钢/PU/PE/HD/ PTFE V	碳钢/PEEK/PTFE G	碳钢/PU/PEHD/ PTFE V	碳钢/PEEK/PTFE G
最高工作温度	60°C			
噪声级	< 80 dBa			

4球高压泵技术

这些泵适合密封剂、底漆和隔音材料应用

我们是4球高压泵技术的先驱，该技术可为客户提供“三合一”功能：增压器、循环系统和定量配料系统。

我们致力于持续创新，确保自身的技术领先优势。在上游应用中，我们能补偿压力损失，减少泵的脉动输出，还能以正确的压力和准确的量输出产品。

适用涂料

高粘度涂料：密封剂和隔音材料（包括水性材料）

推荐应用领域



建筑设备



汽车



巴士和卡车



轧钢设备

性能

- 超静音空气马达
- 无结冰效应

生产力

- 独立的空气控制 (在0.5 bar压力下启动泵并逐步升压至6 bar), 防止空气马达失速
- 泵的脉动输出, 用于控制消耗量

可持续性

- 采用润滑杯实现更长的密封件使用寿命
- 长寿命液体填料

生产力

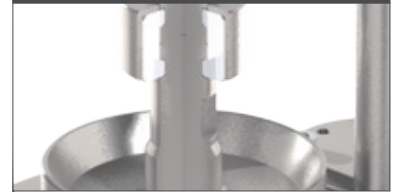

可快速切断的轴, 便于客户迅速断开液压流体部分。

选项

- 用于机器人控制的线性传感器
- 易于实现机动性的支撑板

可持续性



弹簧预加载阀门, 可最大限度降低泵的脉动输出。

生产力

极为平衡的容量和压力。

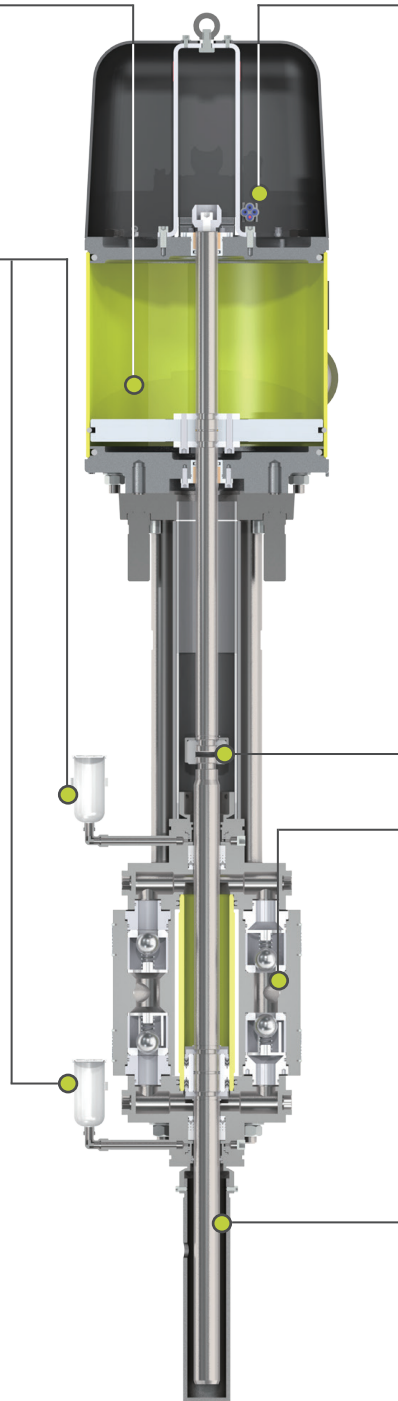

应用案例

